



- FR** 2-9 / 46-48
- EN** 10-16 / 46-48
- DE** 17-24 / 46-48
- ES** 25-31 / 46-48
- RU** 32-38 / 46-48
- NL** 39-45 / 46-48
- NL** 39-45 / 46-48

ENERGY STATION

INSTRUCTIONS DE SÉCURITÉ



Ce manuel d'utilisation comprend des indications sur le fonctionnement de l'appareil et les précautions à suivre pour la sécurité de l'utilisateur. Merci de le lire attentivement avant la première utilisation et de le conserver soigneusement pour toute relecture future. Ces instructions doivent être lues et bien comprises avant toute opération. Toute modification ou maintenance non indiquée dans le manuel ne doit pas être entreprise. Tout dommage corporel ou matériel dû à une utilisation non-conforme aux instructions de ce manuel ne pourra être retenu à la charge du fabricant. En cas de problème ou d'incertitude, consulter une personne qualifiée pour manier correctement l'appareil. Cet appareil doit être utilisé uniquement pour faire de la recharge et/ou du démarrage dans les limites indiquées sur l'appareil et le manuel. Il faut respecter les instructions relatives à la sécurité. En cas d'utilisation inadéquate ou dangereuse, le fabricant ne pourra être tenu responsable.



Appareil destiné à un usage à l'intérieur. Il ne doit pas être exposé à la pluie.

Cet appareil peut être utilisé par des enfants âgés d'au moins 8 ans et par des personnes ayant des capacités physiques, sensorielles ou mentales réduites ou dénuées d'expérience ou de connaissance, s'ils (si elles) sont correctement surveillé(e)s ou si des instructions relatives à l'utilisation de l'appareil en toute sécurité leur ont été données et si les risques encourus ont été appréhendés. Les enfants ne doivent pas jouer avec l'appareil. Le nettoyage et l'entretien par l'utilisateur ne doivent pas être effectués par des enfants sans surveillance.

A n'utiliser en aucun cas pour charger des piles ou des batteries non-rechargeables.

Utiliser exclusivement le chargeur fourni avec l'appareil pour la recharge des batteries.

Ne pas utiliser l'appareil, si le cordon d'alimentation ou la fiche de secteur sont endommagés.

Ne jamais charger une batterie gelée ou endommagée.

Ne pas couvrir l'appareil.

Ne pas placer l'appareil à proximité d'une source de chaleur et à des températures durablement élevées (supérieurs à 50°C).

Ne pas obstruer les ouvertures de ventilation. Se référer à la partie installation avant d'utiliser l'appareil.

Le mode de fonctionnement automatique ainsi que les restrictions applicables à l'utilisation sont expliqués ci-après dans ce mode d'emploi.



Risque d'explosion et d'incendie!

Une batterie en charge peut émettre des gaz explosif.



- Pendant la charge, la batterie doit être placée dans un emplacement bien aéré.



- Eviter les flammes et les étincelles. Ne pas fumer.
- Protéger les surfaces de contacts électriques de la batterie à l'encontre des courts-circuits.



Risque de projection d'acide !



- Porter des lunettes et des gants de protection.



- En cas de contact avec les yeux ou la peau, rincer immédiatement à l'eau et consulter un médecin sans tarder.

Connexion / déconnexion :

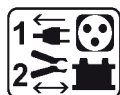

- Déconnecter l'alimentation avant de brancher ou de débrancher les connexions sur la batterie.
- La borne de la batterie non reliée au châssis doit être connectée la première. L'autre connexion doit être effectuée sur le châssis loin de la batterie et de la canalisation de combustible. Le chargeur de batterie doit alors être raccordé au réseau.
- Après l'opération de charge, débrancher le chargeur de batterie du réseau puis retirer la connexion du châssis et enfin la connexion de la batterie, dans l'ordre indiqué.

Raccordement :



- Cet appareil doit être raccordé à un socle de prise de courant relié à la terre.
- Cet appareil est muni d'une protection par fusible.
- Le raccordement au réseau d'alimentation doit être effectué conformément aux règles d'installation nationales.

Entretien :



- Si le câble d'alimentation est endommagé, il doit être remplacé par le fabricant, son service après-vente ou des personnes de qualification similaire afin d'éviter un danger.



- L'entretien doit être effectué que par une personne qualifiée
- Avertissement ! Débrancher toujours la fiche de la prise secteur avant d'effectuer des travaux sur l'appareil.
- Si le fusible interne est fondu, il doit être remplacé par le fabricant, son service après-vente ou des personnes de qualification similaire afin d'éviter un danger.
- Régulièrement, enlever le capot et dépoussiérer à la soufflette. En profiter pour faire vérifier la tenue des connexions électriques avec un outil isolé par un personnel qualifié.
- N'utiliser en aucun cas des solvants ou autres produits nettoyants agressifs.
- Nettoyer les surfaces de l'appareil à l'aide d'un chiffon sec.

Réglementation :



- Appareil conforme aux directives européennes.
- La déclaration de conformité est disponible sur notre site internet.
- Marque de conformité EAC (Communauté économique Eurasienne).



Mise au rebut :

- Ce matériel fait l'objet d'une collecte sélective. Ne pas jeter dans une poubelle domestique.
- La batterie doit être retirée de l'appareil avant que celui-ci ne soit mis au rebut.
- L'appareil doit impérativement être déconnecté du réseau d'alimentation avant de retirer la batterie.

DESCRIPTION GÉNÉRALE

Energy Station est un démarreur autonome destiné au démarrage des véhicules équipés d'une batterie de 12 V / 24V. Le chariot permet de positionner 1 ou 2 batteries de 12V (6 éléments de 2V) d'une capacité allant jusqu'à 180 Ah chacune. L'appareil intègre 2 chargeurs de batterie automatiques pour charger les batteries internes mais aussi externes ainsi qu'un testeur de batterie. En mode démarreur, l'électronique du véhicule est protégée contre les surtensions.

MONTAGE

Chariot

Visserie : 4 vis tête, 8 vis M5x12, 2 vis M6x50, 30 vis M8x12, 30 écrous M8

Outils nécessaires au montage (non fournis): 1 jeu de clé 6 pans, 1 clé plate de 10 et de 8 et 1 tournevis avec embout torx T20 (pour la poignée)

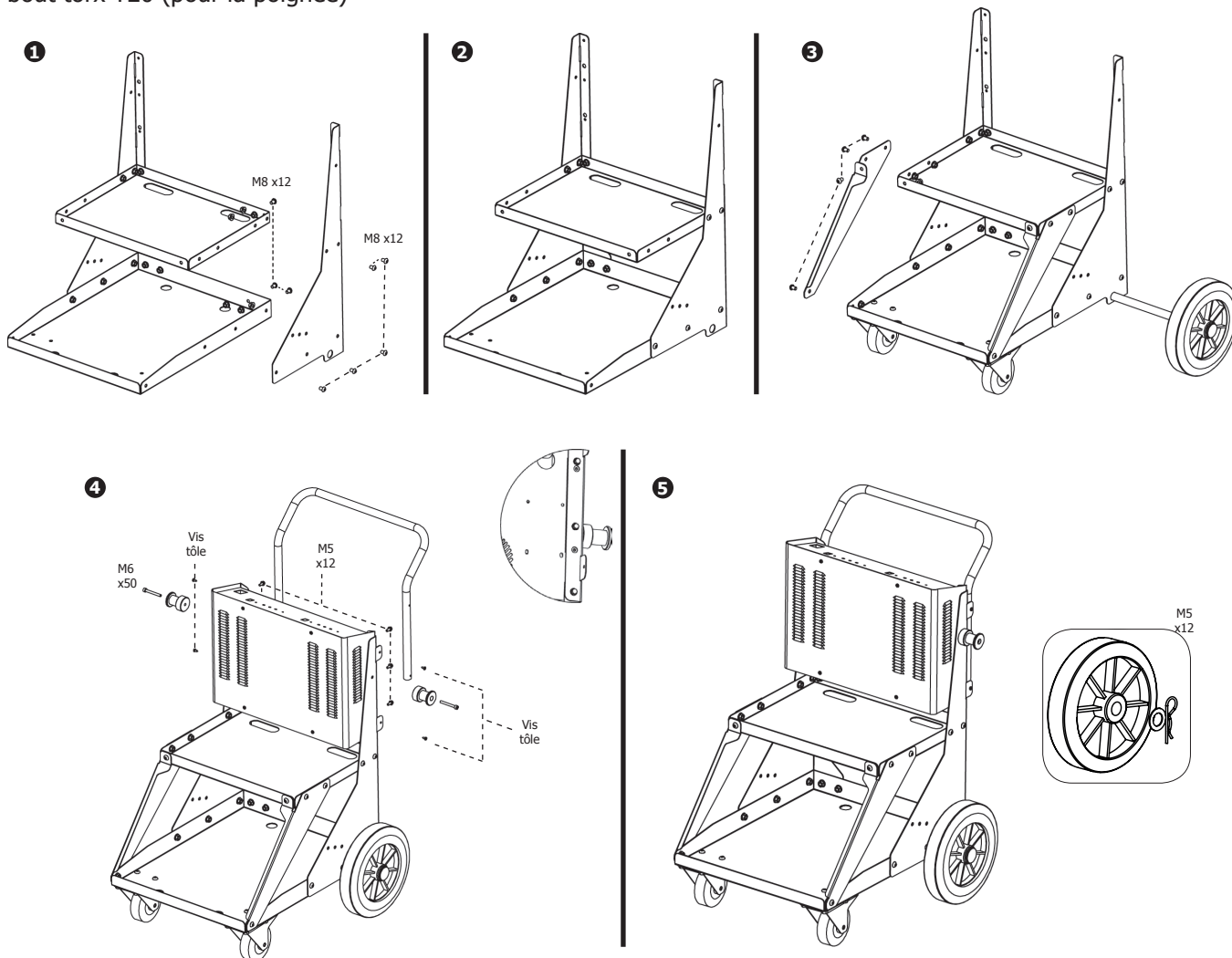

Batteries internes et pinces de charge

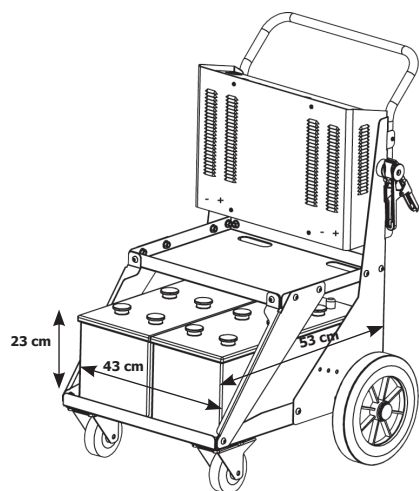

Avant toute utilisation, installer les deux batteries « internes » (non fournies): batteries au plomb à électrolyte liquide ou gel 12V d'une capacité de 120 à 180 Ah maximum chacune. Leurs dimensions ne doivent pas excéder 45 x 53 x 23 cm et le poids total max 100 kg.

Pour les installer :

- Débrancher le cordon secteur ou mettre l'interrupteur de charge en position « 0 ».
- Fixer les 4 colliers de serrage fournis sur les 4 câbles.
- Raccorder les batteries à l'Energy Station en respectant les polarités :
 - câble rouge au + de la batterie.
 - câble noire au - de la batterie.

UTILISATION : MISE EN GARDE

En position repos, les pinces de charges doivent impérativement être placées sur leur support et non sur la poignée sous risque d'arc électrique et court-circuit, avec pour conséquence la décharge profonde des batteries.

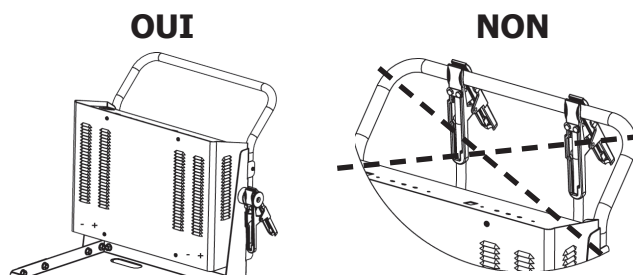

FONCTION DÉMARREUR

Mode 12V

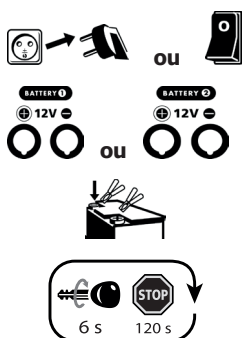

- Débrancher le cordon secteur ou mettre l'interrupteur de charge en position « 0 ».
- Connecter les câbles sur les sorties de la batterie 1 ou 2.
- Connecter les pinces sur la batterie du véhicule à démarrer en respectant les polarités.
- Se rendre au poste de contrôle du véhicule et tourner la clef de contact. Si le moteur ne démarre pas, attendre 3 minutes entre chaque tentative de démarrage (6 sec max).
- En cas de non-respect du temps préconisé entre chaque essai (3 min) ou si la durée d'essai est trop longue (>6 secondes) les chances de démarrage sont réduites (risque de perte de puissance).
- Risque de fuite d'acide et de destruction de la batterie interne en cas de non-respect des durées préconisées.
- Si le véhicule ne démarre pas, il peut y avoir un autre problème qu'une batterie en mauvais état : alternateur, bougie de préchauffage...

• Recharger les batteries après utilisation (cf. fonction chargeur).

Mode 24V

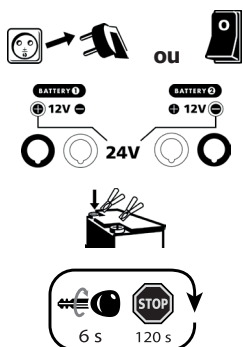

- Débrancher le cordon secteur ou mettre l'interrupteur de charge en position « 0 ».
- Connecter les câbles sur la sortie 24V.
- Connecter les pinces sur la batterie du véhicule à démarrer en respectant les polarités.
- Se rendre au poste de contrôle du véhicule et tourner la clef de contact. Si le moteur ne démarre pas, attendre 3 minutes entre chaque tentative de démarrage (6 sec max).
- En cas de non-respect du temps préconisé entre chaque essai (3 min) ou si la durée d'essai est trop longue (>6 secondes) les chances de démarrage sont réduites (risque de perte de puissance).
- Risque de fuite d'acide et de destruction de la batterie interne en cas de non-respect des durées préconisées.
- Si le véhicule ne démarre pas, il peut y avoir un autre problème qu'une batterie en mauvais état : alternateur, bougie de préchauffage...

• Recharger les batteries après utilisation (cf. fonction chargeur).

FONCTION TESTEUR BATTERIES INTERNES



Pour tester les batteries de l'Energy Station :



- Débrancher le cordon secteur ou mettre l'interrupteur de charge en position « 0 ».
- Appuyer sur le bouton de la batterie à tester, le résultat s'affiche :



Voyant vert : batterie chargée (tension supérieure à 12.8V).
=> démarrage possible.

- 
 Voyant orange : batterie partiellement chargée (tension comprise entre 12.8V et 12.4V), => il est fortement conseillé de recharger avant utilisation.
- 
 Voyant rouge : batterie déchargée (tension inférieure à 12.4V). => démarrage impossible.
- 
 Aucun voyant : pas de batterie détectée ou batterie très déchargée (<6V) => démarrage impossible











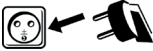

Nb : Le test n'est significatif que si la batterie est au repos depuis au moins 15 minutes.

FONCTION CHARGEUR

Recharge batteries internes de l'Energy Station

Pour que l'Energy Station soit toujours opérationnel et pour qu'il délivre la puissance de démarrage maximale, il est conseillé de le charger après chaque utilisation et de le laisser en charge jusqu'à la prochaine utilisation. L'Energy Station intègre 2 chargeurs automatiques qui chargent et qui gardent chargé à 100% et sans surveillance les 2 batteries internes (Floating System).



Pour charger les batteries internes :

- 
 - Brancher le chargeur sur l'alimentation secteur 230V 50/60Hz.
- 
 - Mettre l'interrupteur du chargeur en position « I ».
- 
 - Avant de débiter la charge, l'appareil vous indique l'état de la batterie pendant 2 sec. :
- 
 - Voyant rouge : batterie est fortement déchargée.
- 
 - Voyant orange : batterie est déchargée mais un démarrage est envisageable.
- 
 - Voyant vert : batterie est chargée.
- 
 - L'appareil vous indique ensuite l'état de la charge :
- 
 - Voyant orange fixe : charge – montée de tension de la batterie. (12 heures max)
- 
 - Voyant orange clignotant – régulation de la tension (2h ou 24 heures si la batterie est sulfatée).
- 
 - Voyant vert : batterie chargée. Démarrage possible. Laisser l'appareil branché sur le secteur si vous ne l'utilisez pas.
- 
 - Quand la batterie est chargée, positionner l'interrupteur sur 0.
- 
 - Débrancher le câble d'alimentation.
- 
 - Débrancher les pinces.

RECHARGE BATTERIES EXTERNES

Le chargeur peut charger des batteries 12V ou 24V à l'électrolyte liquide ou gel de 35 Ah à 225 Ah. En mode 12V : afin de recharger rapidement les batteries externes, il est conseillé que la batterie interne de la sortie choisie soit chargée. En mode 24V : il est impératif d'avoir les batteries présentes et chargées.

Pour charger les batteries externes :

- 
 - Connecter les câbles sur les sorties nécessaires 12V (sorties 1 ou 2), 24V
- 
 - Relier les pinces (+ rouge et – noire) aux bornes + et – de la batterie en assurant un bon contact.
- Suivre la démarche de recharge des batteries internes.

ANOMALIES, CAUSES, REMÈDES

	ANOMALIES	CAUSE	REMÈDES
MODE DÉMARREUR	Le véhicule ne démarre pas.	Les batteries internes sont déchargées.	Vérifier l'état des batteries internes en appuyant sur les boutons test. Recharger les si nécessaire.
		Vous avez effectué plusieurs essais de démarrage sans pause.	Attendre 3 minutes entre 2 tentatives de démarrage. Un démarrage ne doit pas durer plus de 7 secondes.
		Erreur tension.	Vérifier que la tension de démarrage sélectionnée correspond bien à la tension de la batterie du véhicule.
	De violentes étincelles apparaissent au moment du contact des pinces sur la batterie du véhicule.	Erreur de tension.	Vérifier que les branchements et que la tension de démarrage correspond bien à la tension sélectionnée.
		Inversion de polarité.	Brancher le câble rouge sur la borne (+) de la batterie et le câble noir sur la borne (-).
	Les batteries internes sont chargées, le choix de la tension de démarrage est correct mais le véhicule ne démarre pas.	Problème véhicule (redresseur, démarreur, bougies de préchauffage...)	Se rapprocher d'un professionnel.
MODE CHARGEUR	La led rouge clignote (après 24h de charge).	La batterie ne prend pas la charge ou sa tension ne monte pas suffisamment.	Vérifier que les colliers sont bien serrés sur les bornes de la batterie. Nettoyer les bornes et redémarrer la charge. Si la led rouge clignote à nouveau, vos batteries sont endommagées.
	Les leds orange et verte clignent tour à tour pendant la charge.	Protection thermique du chargeur.	Attendre quelques minutes (5 à 10 minutes) pour laisser refroidir l'appareil. La charge reprendra automatiquement dès que la température aura suffisamment chuté.
	La Led orange clignote pendant plus de 3h et ne passe pas au vert.	La batterie est sulfatée ou fortement déchargée.	Le chargeur détecte la présence d'une batterie sulfatée ou profondément déchargée. Il tentera de la restaurer avec une charge spécifique de 24h.
	Aucune led ne s'allume.	Le fusible a fondu : surintensité sur d'alimentation secteur.	Remplacer le fusible. Vérifier votre alimentation secteur.
		Pas de batterie.	Le chargeur ne détecte pas de batterie ou votre batterie est irrécupérable (tension >0,5V).
		Inversion de polarité des batteries.	Brancher le câble rouge sur la borne (+) de la batterie et le câble noir sur la borne (-)
Problème d'alimentation secteur.	Vérifier votre alimentation secteur.		
En mode 24V, les voyants de charge orange et vert clignent anormalement	Pour charger une batterie externe de 24V, Energy Station a besoin de ses 2 batteries internes pour fonctionner.	Positionner la ou les batteries internes manquantes.	
MODE TESTEUR	Après avoir appuyé sur le bouton test, aucun voyant ne s'allume.	L'appareil est branché sur le secteur et l'interrupteur charge est allumé.	Eteindre l'appareil (interrupteur charge sur 0) ou déconnecter le chargeur du secteur 230V. Appuyer à nouveau sur le bouton de test.
		Il n'y a pas de batterie.	Vérifier les branchements de la batterie interne (colliers de serrage...)
		La tension de la batterie est trop faible.	Dans ce mode, le chargeur s'alimente à travers la batterie à tester. Si la tension de la batterie est trop faible (<6V), aucune led ne s'allume.
2 leds clignent par intermittence	Le test s'actualise toutes les 0.5 secondes. La tension de la batterie se situe sur le seuil de basculement.	Lors de la lecture, prendre le cas le plus défavorable.	

CONDITIONS DE GARANTIE

La garantie couvre tous défauts ou vices de fabrication pendant 1 an, à compter de la date d'achat (pièces et main d'oeuvre).

La garantie ne couvre pas :

- Toutes autres avaries dues au transport.
- L'usure normale des pièces (Ex. : câbles, pinces, etc.).
- Les incidents dus à un mauvais usage (erreur d'alimentation, chute, démontage).
- Les pannes liées à l'environnement (pollution, rouille, poussière).

En cas de panne, retourner l'appareil à votre distributeur, en y joignant :

- un justificatif d'achat daté (ticket de sortie de caisse, facture....)
- une note explicative de la panne.

SAFETY INSTRUCTIONS



This manual includes guidelines on the operation of your device and the precautions to follow for your own safety. Ensure it is read carefully before first use and keep it handy for future reference. These instructions should be read and understood before anyone operates the product. Any modifications or maintenance that are not specified in the manual should not be undertaken. The manufacturer is not liable for any injury or damage due to non-compliance with the instruction manual. In case of problems or uncertainties, please consult a qualified person that is able to handle the device correctly. This device should only be used for charging and / or start-up within the limits indicated on the device and in the manual. The safety instructions must be followed. In case of improper or unsafe use, the manufacturer cannot be held responsible



Device suitable for indoor use only. Do not expose to rain or excessive moisture.

This device may be used by children from age 8 and by persons with reduced physical, sensory or mental capabilities or lack of experience and knowledge, provided that they are under supervision or have been told how to use the device safely and are aware of the potential risks. Children must not use the device as a plaything. Cleaning and servicing tasks may not be carried out by children unless they are supervised.

Do not use for charging non-rechargeable batteries

Do not use any charger other than the one supplied with the machine to charge the batteries.

Do not operate the device with a damaged power supply cord or a damaged mains plug.

Never charge a frozen or damaged battery.

Do not cover the device

Do not place the device near a fire or subject it to heat or to longterm temperatures exceeding 50°C

Do not obstruct the cooling vents. Refer to the installation section before operating the machine.

The automatic mode of operation and usage restrictions are explained below in these operating instructions.



Risk of explosion and fire!

A battery being charged can emit explosive gas.



- During the charge, the battery must be placed in a well ventilated area.



- Avoid flames and sparks. Do not smoke.

- Protect the electrical contacts of the battery against short-circuiting.



Acid projection hazard!



- Wear safety goggles and protective gloves.



- If your eyes or skin come into contact with battery acid, rinse the affected part of the body with plenty of water and seek immediate medical assistance.

Connection / disconnection:

- Disconnect the power supply before connecting/disconnecting the device to/from the battery
- The terminal of the battery that is not connected to the car frame must be connected first. The other connection must be made on the car frame, far from the battery and the fuel line. The battery charger must be connected to the power supply network.
- After the charging process, disconnect the battery charger from the power supply network and remove the connector from the car frame and then the connector from the battery, in this order.



Connection:



- This device must be connected to an earthed power supply.
- This machine is fuse-protected

Connection to the mains must be made according to the national installation regulations.

Maintenance:



- If the power supply cable is damaged, it must be replaced by the manufacturer, its service agent or an equally qualified person.



- Service should be performed by a qualified person.
- Warning! Always remove the power plug from the wall socket before carrying out any work on the device.
- If the internal fuse is blown, it must be replaced by the manufacturer, its after-sales service or an equally qualified person.
- Regularly take off the cover and remove dust with an air gun. Take the opportunity to have a qualified person check the electrical connections with an insulated tool.
- Under no circumstances should solvents or other aggressive cleaning agents be used.
- Clean the device's surfaces with a soft, dry cloth.

Regulations:



- The device complies with European Directive.
- The certificate of compliance is available on our website.



- EAC conformity mark (Eurasian Economic Commission).



Disposal:

- This product should be disposed of at an appropriate recycling facility. Do not dispose of in domestic waste.
- The battery must be removed from the device before the latter is discarded.
- The device must absolutely be disconnected from the power supply network before removing the battery.

GENERAL DESCRIPTION

Energy Station is an autonomous starter designed to start vehicles with a 12V or 24V battery. The trolley enables to place 1 or 2 12V batteries (6 2V cells) for a capacity up to 180Ah each. The machine integrates 2 automatic battery chargers to charge the internal and external batteries and a battery tester. In starter mode, the electronic of the vehicle is protected against overvoltage.

ASSEMBLY

Trolley

Fastenings : 4 screws, 8 M5x12 screws, 2 M6x50 screws, 30 M8x12 screws, 30 M8 nuts.

Tools necessary for the assembly (not provided): 1 set of Allen keys, 1 wrench of 10 and 8, 1 screwdriver with screwdriver bit torx T20 (for the handle)

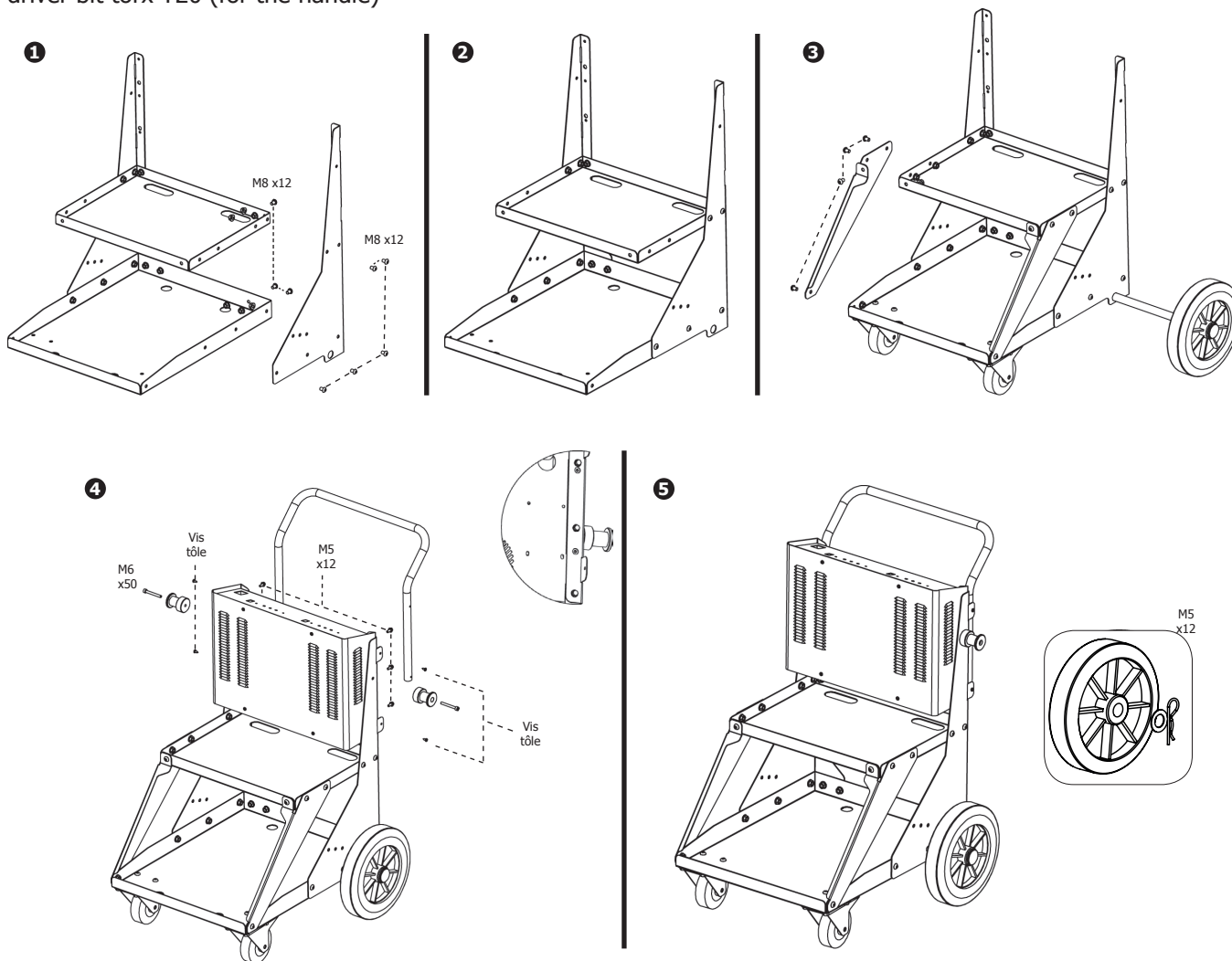

Internal batteries and charging clamps

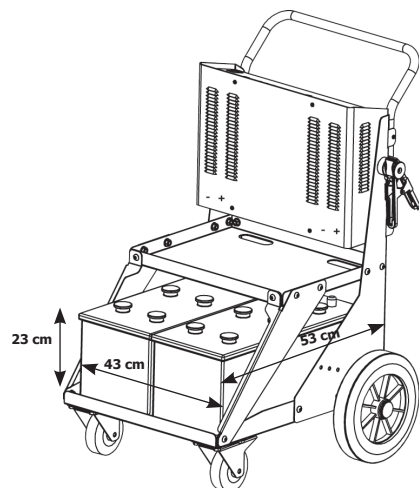

Before any use, instal both « internal batteries » (not provided) : 12V lead batteries with liquid or gel electrolyte of a maximum capacity of 120 to 170 Ah each. Their dimensions must not exceed 45x 53x23 cm, and 100 kg for the total weight.

To install them:

- Unplug the power supply cable or place the charging switch on « 0 ».
- Fasten the 4 collars supplied on the 4 cables.
- Connect the batteries to the Energy Station respecting the polarities:
 - Red cable to the battery +
 - Black cable to the battery -

USE: WARNING

In rest position, the charging clamps must absolutely be placed on their support and not on the handle which could risk electrical arcs and short circuits resulting in a highly discharge of the battery.

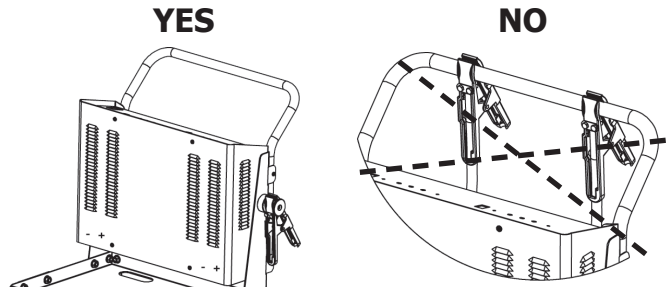

STARTER MODE

12V Mode

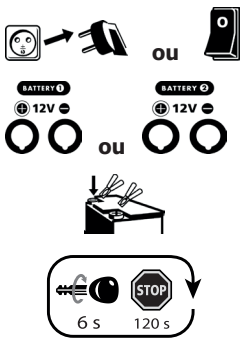

- Unplug the power supply cable or place the charging switch on « 0 ».
- Connect the cables to the battery outputs 1 or 2.
- Connect the clamp to the battery of the vehicle to start respecting the polarities.
- Go to the driver's seat and turn the ignition key. If your engine does not start, wait 3 minutes until next attempt. (6 sec max)
 - If the cooling period between each attempt (3 minutes) is not observed or if the duration of the attempt is too long (> 6 seconds), the chances of a successful jumpstart are significantly reduced (risk of power loss).
 - Risk of battery acid leaks or damage if the recommended periods are not observed.
 - If the vehicle does not start, it may be a problem other than a faulty battery: alternator, glowplug...

• Charge the batteries after using. (see charger mode)

24V Mode

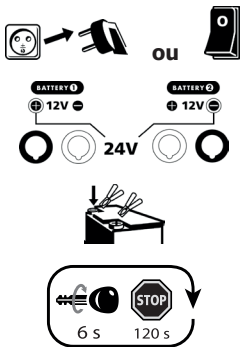

- Unplug the power supply cable or place the charging switch on « 0 ».
- Connect the cables to the 24V output.
- Connect the clamps on the vehicle battery to start respecting the polarities.
- Go to the driver's seat and turn the ignition key. If your engine does not start, wait 3 minutes until next attempt. (6 sec max)
 - If the cooling period between each attempt (3 minutes) is not observed or if the duration of the attempt is too long (> 6 seconds), the chances of a successful jumpstart are significantly reduced (risk of power loss).
 - Risk of battery acid leaks or damage if the recommended periods are not observed.
 - If the vehicle does not start, it may be a problem other than a faulty battery: alternator, glowplug...

• Charge the batteries after using. (see charger mode)

INTERNAL BATTERIES TESTER MODE

To test the Energy Station batteries:



- Unplug the power supply cable or place the charging switch on « 0 ».
- Press the key of the battery to test and the result displays:



Green light : battery charged (voltage above 12.8V).
=> starting possible.



Orange light : battery partially charged (voltage in between 12.8V and 12.4V),
=> it is highly advised to charge before using.

Red light: battery discharged (voltage below 12.4V)
=> starting impossible

OR No light: no battery detected or battery highly discharged (<6V)
=> starting impossible

Nb : The test is only relevant if the battery rested for at least 15 minutes.

CHARGER MODE

Charging of the Energy station internal batteries

In order for the Energy station to be always operational, and to deliver the maximum starting power, it is recommended to charge the batteries after each use and to keep them on charge until the next use.

The Energy Station integrates 2 automatic chargers which charge and keep fully charge without watch the 2 internal batteries (Floating System).

To charge the internal batteries:

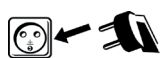

- Plug the charger to the mains 230V 50/60Hz.



- Switch on « I ».

- Before starting the charge, the machine indicates the battery condition for 2 sec. :



- Red light: Battery highly discharged.



- Orange light: battery discharged but a starting is possible.



- Green light: battery is charged.

- The machine indicates the charge condition:



- Permanent orange light: charge – battery voltage increase. (12 hours max)



- Blinking orange light – voltage regulation (2h or 24 hours if the battery is sulfated)



- Green light: battery charged. Starting possible. Let the machine plugged to the mains if not used.



- When the battery is charged, switch off « 0 »

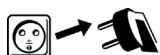

- Unplug the the power supply cable



- Disconnect the clamps

CHARGING OF THE EXTERNAL BATTERIES.

The charger can charge 12V batteries with liquid or gel electrolyte of 35 Ah to 225Ah.

In 12V mode: to quickly charge the external batteries, it is advised the internal battery of the chosen output is fully charged.

In 24V mode: it is imperative to have the battery fully charged.

To charge the external batteries:



- Connect the cables to the required 12V or 24V outputs (output 1 or 2).

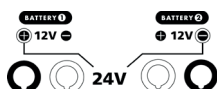

- Connect the clamps: Red clamp on the battery “+” and black clamp on the “-”.

- Suivre la démarche de recharge des batteries internes.

ANOMALIES, CAUSES, REMEDIES

	ANOMALIES	CAUSES	REMEDIES
STARTER MODE	① The Vehicle does not start	The internal batteries are discharged.	Check the internal batteries condition by pressing the test keys. Charge if necessary.
		Several starting were attempted without break.	Wait for 3 minutes between 2 starting attempts. A starting must not last more than 7 seconds.
		Voltage error	Check the starting voltage selected matches the vehicle battery voltage.
	② Intense sparks when connecting the clamps to the vehicle battery.	Voltage error	Check the connections and that the starting voltage matches the selected voltage.
		Polarity reversal.	Connect the red cable to the (+) battery terminal and the black cable to the (-) terminal.
	③ The internal batteries are charged, the starting voltage choice is right, but the vehicle does not start.	Vehicle problem (rectifier, starter, glow plugs...)	Take contact with a professional.
CHARGER MODE	① The red light blinks (after 24h of charge)	The battery does not charge or its voltage does not increase enough.	Check the collars are well tightened on the battery terminals. Clean the terminals and restart the charge. If the red light blinks again, the batteries are damaged.
	② The green and orange lights blink turn by turn while charging.	Charger thermal protection.	Wait for several minutes (5 to 10 minutes) to cool the machine. The charge will automatically restart as soon as the temperature will have decreased enough.
	③ The orange light blinks for more than 3h and does not change to green.	The battery is sulfated or highly discharged.	The charger detects the presence of a sulfated or highly discharged battery. It will attempt to restore it with a 24h specific charge.
	④ No lights are on.	The fuse melt : Problem with the power supply	Replace the fuse : Check the power supply.
		No batteries	The charger does not detect the battery or the battery is damaged beyond repair (voltage >0,5V).
		Batteries polarities reversal	Connect the red cable to the (+) battery terminal and the black cable to the (-) terminal
Problem with the power supply		Check the power supply.	
⑤ In 24V mode, the green and orange charge indicators blink abnormally.	To charge a 24V external battery, the Energy Station needs its 2 internal batteries to operate.	Place the missing internal batterie(s).	
MODE TESTEUR	① After having pressed the test key, no light indicators are on.	The machine is plugged on the mains and the charging switch is on.	Switch off the machine. (charging switch on 0) or disconnect the charger from the mains 230V. Press again the test key.
		There is no battery.	Check the internal battery connections (fastening collars...)
		The battery voltage is to low.	In this mode, the charger is supplied through the battery to test. If the battery voltage is to low (<6V), no led will switch on.
	② 2 leds blink intermittently.	The test updates every 0.5 seconds. The battery voltage is on the rocking threshold.	While reading, take the most unfavorable case.

SICHERHEITSANWEISUNGEN



Diese Betriebsanleitung enthält Sicherheits- und Betriebshinweise. Bitte lesen Sie diese Anleitung aufmerksam durch, bevor Sie das Gerät zum ersten Mal benutzen und bewahren Sie diese sorgfältig auf. Die Nichteinhaltung dieser Anweisungen und Hinweise kann mitunter zu schweren Personen- und Sachschäden führen. Nehmen Sie keine Wartungsarbeiten oder Veränderungen am Gerät vor, wenn diese nicht explizit in der Anleitung genannt werden. Der Hersteller haftet nicht für Verletzungen oder Schäden, die durch unsachgemäße Handhabung dieses Gerätes entstanden sind. Bei Problemen oder Fragen zum korrekten Gebrauch dieses Gerätes, wenden Sie sich bitte an entsprechend qualifiziertes und geschultes Fachpersonal. Dieses Gerät darf ausschließlich zum Laden / Starten für die in der Anleitung oder auf dem Gerät genannten Anforderungen genutzt werden. Die Sicherheitshinweise müssen in jedem Fall beachtet werden. Im Fall einer unangemessenen oder gefährlichen Verwendung kann der Hersteller nicht haftbar gemacht werden.



Schützen Sie das Gerät vor Feuchtigkeit und Nässe.

Schützen Sie das Gerät vor unbefugtem Gebrauch. Kinder unter 8 Jahren dürfen nicht mit diesem Gerät spielen. Befinden sich Kinder oder Personen mit eingeschränkten körperlichen oder geistigen Fähigkeiten sowie Personen ohne explizite Erfahrung im Umgang mit dem Produkt in der Nähe des Gerätes, sorgen Sie bitte für ausreichend Schutz und Kontrolle bei Benutzung des Gerätes.

Laden Sie nie defekte oder nicht aufladbare Batterien.

Benutzen Sie ausschließlich das beiliegende Ladegerät zum Aufladen der Batterien.

Benutzen Sie das Gerät nicht, wenn der Stecker, die Klemmen oder das Zubehör defekt ist.

Laden Sie niemals eine beschädigte oder gefrorene Batterie.

Decken Sie das Gerät während der Nutzung nicht ab.

Lagern Sie das Gerät nicht in der Nähe einer Wärmequelle oder bei dauerhaft hohen Temperaturen (über 50°C).

Blockieren Sie nicht die Belüftungsöffnungen des Gerätes. Bitte beachten Sie den Punkt "Installation" der Betriebsanleitung vor Gebrauch des Gerätes.

Der Automatik-Modus sowie die Einschränkungen bei der Benutzung werden nachfolgend in der Betriebsanleitung erklärt.



Explosions- und Brandgefahr!

Während des Ladevorgangs können explosive Gase entstehen.



- Während des Ladevorgangs muss die Batterie in einem gut belüfteten Bereich platziert werden.



- Vermeiden Sie Funken und Flammen. Rauchen Sie nicht!

- Schützen Sie die Pole der Batterie vor Kurzschlüssen.



Es besteht die Gefahr von Säurespritzern!



- Tragen Sie eine Schutzbrille und Handschuhe.



- Bei Kontakt der Batteriesäure mit den Augen oder der Haut gründlich mit Wasser nachspülen und sofort einen Arzt aufsuchen.

Verbinden/Trennen



- Trennen Sie das Gerät vom Spannungsnetz bevor Sie Kabel und Zangen anschließen oder trennen.

- Versichern Sie sich immer, dass die rote Klemme zuerst mit dem "+" Pol der Batterie verbunden wird. Falls es nötig ist die schwarze Klemme mit der Fahrzeugkarosserie zu verbinden, versichern Sie sich, dass es einen Sicherheitsabstand von der Batterie zum Benzintank/Aufspuff gibt. Achten Sie während der Ladung auf einen frei zugänglichen Netzanschluss.

- Beachten Sie am Ende des Ladevorgangs folgendes: Trennen Sie erst das Gerät vom Stromnetz und entfernen Sie dann erst die Klemmen von der Batterie.

Anschluss:



- Beachten Sie die Anschlussreihenfolge.

- Dieses Gerät ist mit einer Schutzsicherung ausgestattet.

- Der Anschluss an die Stromversorgung muss den nationalen Vorschriften entsprechen.

Wartung:



- Ist das Ladegerät und/oder die Kabel defekt/beschädigt, geben Sie das Ladegerät zur Reparatur zum Hersteller bzw. an einen geeigneten Fachbetrieb.
- Die Wartung und Reparatur darf nur von entsprechend geschultem und qualifiziertem Fachpersonal durchgeführt werden.



- Achtung! Alle Kontrollarbeiten oder Wartungen dürfen nur durchgeführt werden, wenn das Gerät ausgeschaltet und die Stromversorgung unterbrochen ist.
- Ist die interne Sicherung geschmolzen, dann muss diese entweder vom Hersteller, seinem Kundendienst oder einer ähnlich qualifizierten Person getauscht werden, um Gefährdungen zu vermeiden.
- Öffnen Sie regelmäßig das Gehäuse und entfernen Sie Staub und andere Ablagerungen. Beachten Sie hierbei die geltenden Sicherheitsvorschriften.
- Benutzen Sie niemals Lösungsmittel oder anderen aggressiven Reinigungsprodukte.
- Reinigen Sie die Oberfläche des Gerätes mithilfe eines trockenen Lappen.

Richtlinien:



- Das Gerät entspricht den europäischen Richtlinien und Normen.
- Die Konformitätserklärung finden Sie auf unsere Webseite.



- EAC-Konformitätszeichen (Eurasische Wirtschaftsgemeinschaft)

Entsorgung:



- Produkt für selektives Einsammeln (Sondermüll). Werfen Sie es daher nicht in den Hausmüll!
- Die Batterie muss erst von dem Gerät getrennt werden, bevor Sie dieses entsorgen.
- Das Gerät muss von dem Stromnetz getrennt werden, bevor Sie es von der Batterie trennen.

BESCHREIBUNG

Energy Station ist eine multifunktionelle mobile Anlage, die entwickelt wurde, um Fahrzeuge mit 12V oder 24V Batterien zu starten. Sie besteht aus zwei automatischen Batterieladegeräten für interne und externe Batterien sowie Batterietester. Der Fahrwagen ermöglicht Platz für eine bis zwei 12V Batterien mit Kapazitäten bis zu jeweils 180 Ah. Im «Start» Modus ist die Bordelektronik gegen Überspannungen geschützt.

MONTAGE DES FAHRWAGENS

Fahrwagen

Befestigung mit: 4 Schrauben, 8 M5x12 Schrauben, 2 M6x50 Schrauben, 30 M8x12 Schrauben, 30 M8 Muttern
 Werkzeug für die Montage (nicht im Lieferumfang enthalten): 1 Satz Inbusschlüssel, 1 Schlüssel für 10 und 8, 1 Schraubenzieher mit Bit Torx T20 (für den Griff)

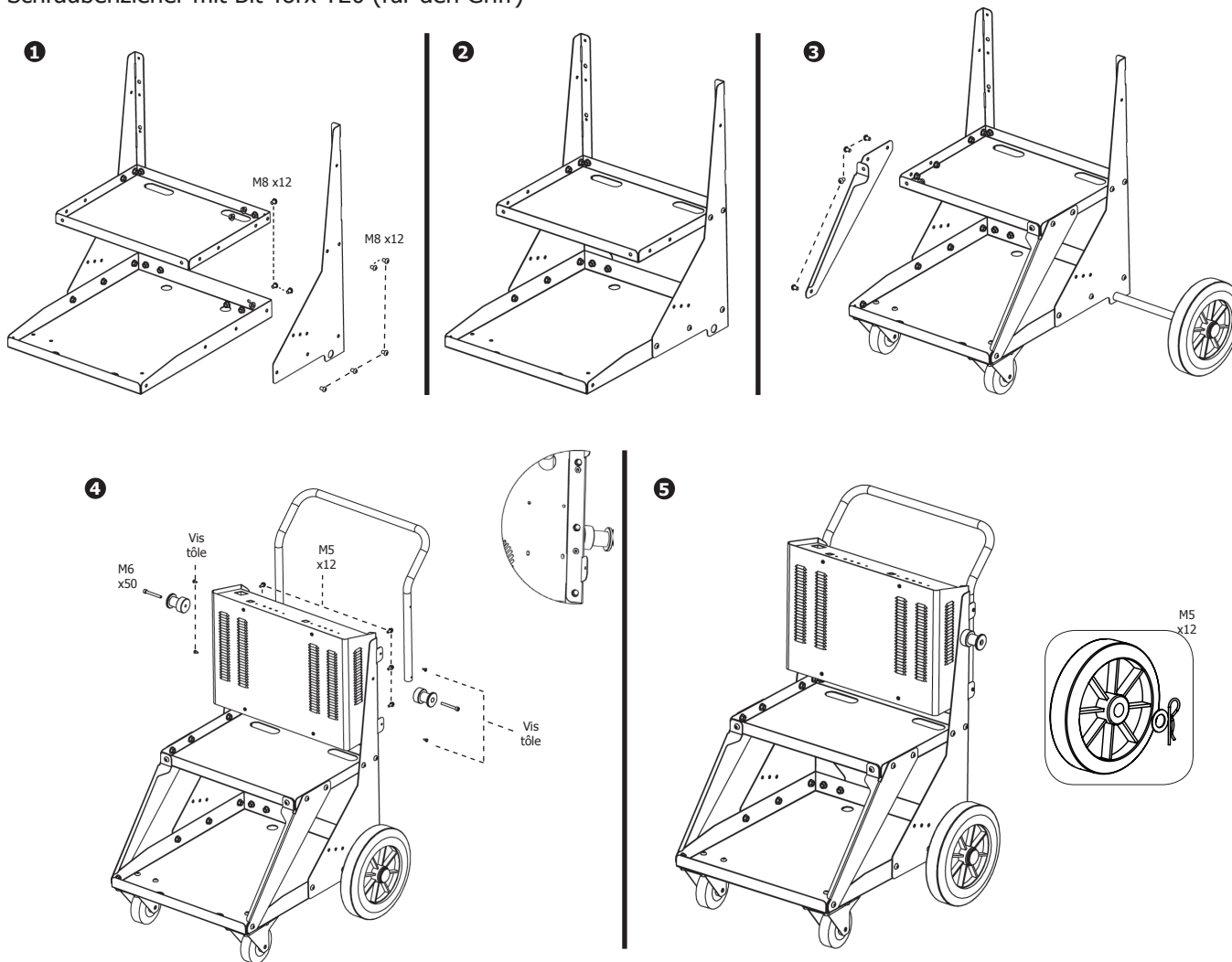

Interne Batterien und Ladeklemmen

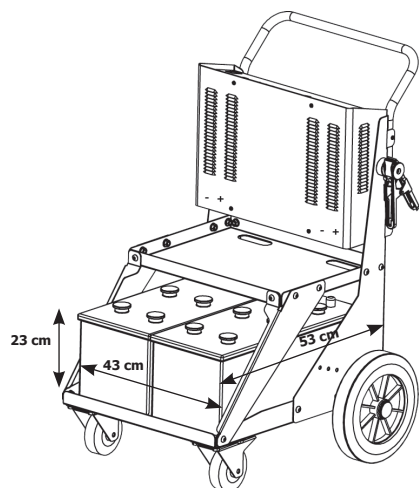

Verbinden Sie, bevor Sie das Gerät anwenden, die beiden internen Batterien (nicht im Lieferumfang enthalten) wie folgt an:

Interne Batterien: 12V Bleibatterien (flüssig oder Gel) jeweils mit einer Kapazität zwischen 120- 170Ah; Abmaße nicht größer als 45x 53x23 cm, und Gesamtgewicht nicht größer als 100 kg.

- Ziehen Sie den Netzstecker oder stellen Sie den Ladeschalter auf «0»
- Befestigen Sie die 4 mitgelieferten Kabel an die 4 Pole der Batterien
- Verbinden Sie die Batterien mit der Energy Station
- Beachten Sie die Polarität:
 - Rote Klemme an „+“ Pol
 - Schwarze Klemme an „-“ Pol der Batterie

ACHTUNG!

Im Ruhezustand müssen die Klemmen an die seitlichen Stützen der Energy Station aufgehängt werden!

Befestigen Sie die Klemmen unter keinen Umständen am Griff, da es zum Kurzschluss kommen oder ein Lichtbogen entstehen kann, was in beiden Fällen zu einer Entladung der Batterie führt.

JA

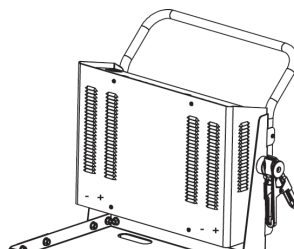

NEIN

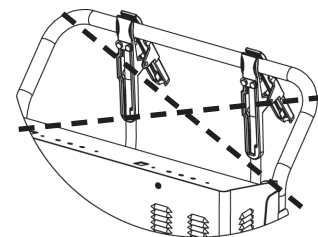

STARTFUNKTION

12V Modus



- Trennen Sie den Netzstecker vom Netz oder stellen Sie den Ladeschalter auf «0»
- Schließen Sie das Ladekabel an die Anschlüsse 1 oder 2 der Batterien

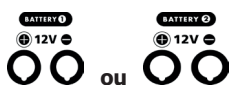

- Verbinden Sie die rote Klemme mit dem «+» Pol und die schwarze Klemme mit dem «-» Pol der Batterie



- Versuchen Sie das Fahrzeug zu starten (begrenzen Sie die Startzeit auf 5 bis 6 Sekunden). Startet das Fahrzeug nicht, warten Sie bitte mindestens 3 Minuten bevor Sie einen neuen Startversuch durchführen.
- Die Nichteinhaltung der empfohlenen Wartezeit zwischen jedem Test (3 Min.) oder bei zu langer Testdauer (> 6 Sek.) mindern die Chancen eines erfolgreichen Startes (Leistungsverlustsrisiko).
- Bei Missachtung dieser Hinweise, besteht die Gefahr auslaufender Batteriesäure und Beschädigung der internen Batterie. Für eine optimale Lebensdauer des Gerätes ist die Einhaltung dieser Vorgaben unbedingt notwendig.
- Ein Fahrzeug das nicht startet, kann ein anderes Problem als eine Batterie im schlechten Zustand haben: Lichtmaschine, Anlasser, Zündkerze....
- Schießen Sie das Gerät nach der Anwendung ans Stromnetz an, damit sich die Batterien aufladen können



24V Modus



- Trennen Sie den Netzstecker vom Netz oder stellen Sie den Ladeschalter auf «0».

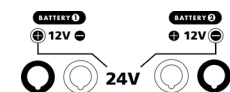

- Schließen Sie das Ladekabel an die 24V- Buchse an.



- Verbinden Sie die rote Klemme mit dem «+» Pol und die schwarze Klemme mit dem «-» Pol der Batterie
- Versuchen Sie das Fahrzeug zu starten (begrenzen Sie die Startzeit auf 5 bis 6 Sekunden). Startet das Fahrzeug nicht, warten Sie bitte mindestens 3 Minuten bevor Sie einen neuen Startversuch durchführen.
- Die Nichteinhaltung der empfohlenen Wartezeit zwischen jedem Test (3 Min.) oder bei zu langer Testdauer (> 6 Sek.) mindern die Chancen eines erfolgreichen Startes (Leistungsverlustsrisiko).
- Bei Missachtung dieser Hinweise, besteht die Gefahr auslaufender Batteriesäure und Beschädigung der internen Batterie. Für eine optimale Lebensdauer des Gerätes ist die Einhaltung dieser Vorgaben unbedingt notwendig.
- Ein Fahrzeug das nicht startet, kann ein anderes Problem als eine Batterie im schlechten Zustand haben: Lichtmaschine, Anlasser, Zündkerze....

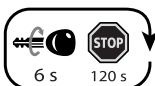

- Schießen Sie das Gerät nach der Anwendung ans Stromnetz an, damit sich die Batterien aufladen können

TEST DER INTERNEN BATTERIEN

Um die internen Batterien der Energy Station zu testen, gehen Sie wie folgt vor:



- Trennen Sie den Netzstecker vom Netz oder stellen Sie den Ladeschalter auf «0»



- Drücken Sie die „Test“- Taste um die Batterie zu testen.

Das Gerät zeigt Ihnen den Ladezustand der Batterie an:

- ○ ● Grüne Anzeige leuchtet: Batterie ist geladen (Spannung liegt über 12.8V) => Startvorgang möglich.
- ● ○ Orange Anzeige leuchtet: Spannung liegt zwischen 12.8V und 12.4V => Laden Sie die Batterie auf
- ○ ○ Rote Anzeige leuchtet: Batterie ist entladen (Spannung liegt unter 12.4V) => Startvorgang nicht möglich
- ○ ○ Keine Anzeige: keine Batterie erkannt oder die Batterie ist sulfatiert oder tiefentladen (<6V) => Startvorgang nicht möglich

Hinweis: Führen Sie den Batterietest erst aus, wenn sich die Batterie seit mindestens 15min im Ruhezustand befindet.

LADEFUNKTION

Laden der internen Batterien

Um zu gewährleisten, dass die Energy Station immer betriebsbereit ist und maximale Leistung erbringt, sollten Sie nach jeder Anwendung die internen Batterien aufladen und das Gerät am Netz angeschlossen lassen.

Die Energy Station verfügt über den Modus «Floating»; das bedeutet 100%ige Aufladung ohne Überwachung.

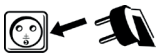

- Schließen Sie das Ladegerät an ein 230V Stromnetz 50/60Hz an



- Schalten Sie den Ladeschalter auf «I»

- Vor dem Start des Ladevorgangs zeigt Energy Station für 2 Sek. den Batteriezustand an:



- Rote Anzeige leuchtet: Batterie ist entladen



- Orange Anzeige leuchtet: Batterie ist entladen; Start ist jedoch möglich



- Grüne Anzeige leuchtet: Batterie ist aufgeladen

- Energy Station zeigt Ihnen den Ladezustand der internen Batterien an:



- Durchgehend orange Anzeige: Ladevorgang – Batterie wird max. 12 Stunden geladen



- Orange Anzeige blinkt während des Ladens auch noch nach 2 bis 24h: Batterien sind sulfatiert oder tiefentladen.



- Grüne Anzeige leuchtet: Batterie ist geladen - Start ist möglich. Lassen Sie nach der Anwendung die Energy Station am Stromnetz angeschlossen, um die Haltbarkeit der Batterien zu verlängern.



- Stellen Sie nach dem Aufladen der Batterie den Ladeschalter zurück auf «0»

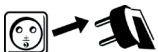

- Trennen Sie das Gerät vom Stromnetz



- Entfernen Sie die Ladeklemmen

LADEN DER EXTERNEN BATTERIE

Das Ladegerät kann Batterien (flüssig oder Gel) von 35 – 225 Ah aufladen:

- 12V Modus: Für einen optimalen Ladevorgang der externen Batterie, laden Sie zunächst die internen Batterien voll auf
- 24V Modus: Interne Batterien müssen unbedingt voll aufgeladen sein

Um die externe Batterie aufzuladen, gehen Sie wie folgt vor:



- Schließen Sie die Ladekabel an die entsprechenden 12V oder 24V Buchsen an (Ausgang 1 oder 2)

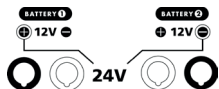

- Schließen Sie die Ladegerät-Klemmen wie folgt an: Rote Klemme an „+“ Pol, schwarze Klemme an „-“ Pol der Batterie.

- Suivre la démarche de recharge des batteries internes.

FEHLER, URSACHEN, LÖSUNGEN

	FEHLER	URSACHEN	LÖSUNGEN	
STARTMODUS	1 Das Gerät kann das Fahrzeug nicht starten	Interne Batterien sind entladen	Prüfen Sie den Ladezustand der internen Batterien mit dem integrierten Tester und laden Sie sie auf	
		Mehrere aufeinanderfolgende Startversuche ohne Wartezeit	Warten Sie min. 3 Minuten zwischen den Startversuchen. Ein Startversuch sollte nicht länger als 7 Sek. dauern	
		Die Batteriespannung ist falsch	Prüfen Sie, ob die eingestellte Spannung der Spannung der Fahrzeugbatterie entspricht	
2	Funken entstehen, sobald die Klemmen an die Batterie angeschlossen werden	Der Spannungsschalter befindet sich auf falscher Position	Prüfen Sie, ob die eingestellte Spannung der Spannung der Fahrzeugbatterie entspricht	
		Umkehrung der Polarität	Prüfen Sie die Polarität der Batterie	
3	Interne Batterien sind aufgeladen, Spannung ist richtig eingestellt, das Fahrzeug startet jedoch nicht	Fahrzeugproblem (Gleichrichter, Starter, Zündkerzen...)	Kontaktieren Sie eine Autowerkstatt	
LADEMODUS	1	Rote Anzeige blinkt auch noch 24 Stunden nach dem Laden	Interne Batterien sind beschädigt; trotz der Belastung steigt die Batteriespannung nicht	Ziehen Sie den Netzstecker und starten Sie den Ladeprozess erneut. Besteht das Problem weiterhin sind die internen Batterien beschädigt
	2	Während des Ladens leuchten abwechselnd die rote und grüne Anzeige	Thermischer Schutz des Ladegerätes	Ladegerät ist überhitzt. Das Gerät wird automatisch neu gestartet, sobald die Temperatur ausreichend gesunken ist (nach ca. 5 bis 10min)
	3	Die orange Anzeige blinkt mehr als 3 Stunden und wechselt nicht auf grün	Die Batterie ist sulfatiert oder tief entladen	Normaler Prozess der Energy Station: Das Ladegerät erkennt sulfatierte oder tiefentladene Batterien. Es wird versuchen mit einem speziellen Ladevorgang die Batterie innerhalb von 24h aufzuladen
	4	Energy Station ist ans Stromnetz angeschlossen aber keine Anzeige leuchtet	Die Sicherung ist durchgebrannt	Tauschen Sie die Sicherung aus
			Keine Batterien angeschlossen	Das Ladegerät erkennt keine angeschlossene Batterie oder die Batterie ist irreparabel beschädigt (Spannung >0,5V).
Verpolung der Ladegerätklemmen			Überprüfen Sie die Polarität der Batterie. Schließen Sie die rote Klemme an den «+» und die schwarze Zange an den «-» Pol an	
5	Keine Spannung aus der Steckdose	Prüfen Sie, ob in der Steckdose eine Spannung von 230V herrscht		
5	Im 24V Modus blinken die grüne und orange Anzeige irregulär	Um eine externe 24V Batterie zu laden, werden zwei interne Batterien benötigt	Setzen Sie die fehlende(n) interne Batterie(n) ein	

TEST MODUS	1	Nach Drücken der «Test»- Taste leuchtet keine Anzeige	Das Gerät ist ans Stromnetz angeschlossen und befindet sich im Lademodus	Schalten Sie das Gerät aus oder ziehen Sie den Netzstecker
		Keine Batterien angeschlossen		Überprüfen Sie die Verbindung von Ladegerät und internen Batterien
		Die Batteriespannung ist zu niedrig		In diesem Modus wird das Ladegerät durch die zu testende Batterie versorgt. Ist die Batteriespannung zu niedrig (<6V), leuchtet keine Anzeige
		2 Anzeigen blinken abwechselnd	Aktualisierung des Tests alle 0,5 Sek.	Lors de la lecture, prendre le cas le plus défavorable.
	Die Batteriespannung liegt am 6V- Pegel	Grenzfall		

GARANTIEBEDINGUNGEN

Die Garantieleistung des Herstellers erfolgt ausschließlich bei Fabrikations- oder Materialfehlern, die binnen 12 Monate nach Kauf angezeigt werden. (Nachweis Kaufbeleg) Nach Anerkenntnis des Garantieanspruchs durch den Hersteller bzw. seines Beauftragten erfolgen eine für den Käufer kostenlose Reparatur und ein kostenloser Ersatz von Ersatzteilen.

Der Garantiezeitraum bleibt aufgrund erfolgter Garantieleistungen unverändert.

Ausschluss: Die Garantieleistung erfolgt nicht bei Defekten, die durch unsachgemäßen Gebrauch, Sturz oder harte Stöße sowie durch nicht autorisierte Reparaturen oder durch Transportschäden, die in Folge des Einsendens zur Reparatur, hervorgerufen worden sind. Keine Garantie wird für Verschleißteile (z.b.: Kabel, Klemmen, etc.) übernommen. Das betreffende Gerät bitte immer mit Kaufbeleg und kurzer Fehlerbeschreibung ausschließlich über den Fachhandel einschicken. Die Reparatur erfolgt erst nach Erhalt einer schriftlichen Akzeptanz (Unterschrift) des zuvor vorgelegten Kostenvoranschlags durch den Besteller. Im Fall einer Garantieleistung trägt GYS ausschließlich die Kosten für den Rückversand an den Fachhändler..

INSTRUCCIONES DE SEGURIDAD



Este manual de uso incluye indicaciones sobre el funcionamiento de su aparato y las precauciones a seguir para su seguridad. Lea atentamente este documento antes del primer uso y consérvelo para una futura lectura. Estas instrucciones deben leerse y ser comprendidas antes de toda operación. Toda modificación o mantenimiento no indicado en el manual no se debe llevar a cabo. Todo daño físico o material debido a un uso no conforme con las instrucciones de este manual no podrá atribuírsele al fabricante. En caso de problema o de incertidumbre, consulte con una persona cualificada para manejar correctamente el aparato. Este aparato se debe utilizar solamente para realizar la recarga y/o el arranque dentro de los límites indicados en el aparato y el manual. Se deben respetar las instrucciones relativas a la seguridad: En caso de uso inadecuado o peligroso, el fabricante no podrá considerarse responsable.



Aparato destinado a un uso en interior. No se debe exponer a la lluvia.

Este aparato se puede utilizar por niños de al menos 8 años y por personas con capacidades físicas, sensoriales o mentales reducidas o sin experiencia o conocimiento, siempre y cuando estén correctamente vigilados o si han recibido instrucciones respecto al uso del aparato con toda seguridad y si los riesgos que conllevan se hayan comprendido. Los niños no deben jugar con el aparato. Los niños sin vigilancia no deben limpiar ni efectuar mantenimiento alguno del aparato.

En ningún caso se debe usar este aparato para cargar pilas o baterías no recargables.

Solo se puede usar el cargador que incluye el producto para la recarga de las baterías.

No utilice el aparato si el cable de suministro de corriente o la clavija están dañados.

No cargue nunca una batería helada.

No cubra el aparato.

No colocar el aparato cerca de una fuente de calor y a temperaturas muy elevadas (superiores a 50°C)

No obstruya las aperturas de ventilación. Lea la parte de instalación antes de utilizar el aparato.

El modo de funcionamiento automático y las restricciones de uso están explicadas en este manual.



Riesgo de explosión y de incendio.

Una batería en carga puede emitir gases explosivos.



- Durante la carga, la batería debe ponerse en un lugar aireado.



- Evite las llamas y las chispas. No fume.
- Proteja las superficies de contactos eléctricos de la batería contra cortocircuitos.



Riesgo de proyección de ácido.



- Lleve gafas y guantes de protección.



- En caso de contacto con los ojos o la piel, aclare con agua abundantemente y consulte con un médico sin demora.

Conexión / desconexión:



- Desconecte la alimentación eléctrica antes de conectar o desconectar las conexiones sobre la batería.
- El borne de la batería no conectado al chasis debe conectarse primero. La otra conexión se debe efectuar en el chasis, lejos de la batería y de la canalización de combustible. El cargador de baterías debe conectarse después a la red eléctrica.
- Tras la operación de carga, desconecte el cargador de la red eléctrica, retire la conexión del chasis y la conexión de la batería, en este orden.

Conexiones:



- Este aparato debe conectarse a una toma de corriente conectado a tierra.
- Este aparato posee una protección por fusible

La conexión a la red eléctrica se debe efectuar conforme a las reglas de instalación nacionales.

Mantenimiento:



- Si se daña el cable de alimentación, deberá ser reemplazado por el fabricante, su servicio post-venta o una persona cualificada, para evitar todo peligro.
- El mantenimiento solo debe realizarlo una persona cualificada.



- ¡Advertencia! Desconecte siempre la clavija de la corriente antes de trabajar sobre el aparato.
- Si el fusible interno se funde, deberá ser reemplazado por el fabricante, su servicio post-venta o una persona cualificada, para evitar todo peligro.
- Con regularidad, quite la cubierta protectora y quite el polvo con una pistola de aire comprimido. Aproveche para que una persona cualificada compruebe la fijación de las conexiones eléctricas con una herramienta aislada.
- No utilice en ningún caso disolventes u otros productos de limpieza agresivos.
- Limpie las superficies del aparato con un trapo seco.

Normativa:

- Aparato conforme a las directivas europeas.
- La declaración de conformidad está disponible en nuestra página Web..



- Marca de conformidad EAC (Comunidad económica Euroasiática)



Desecho:

- Este material es objeto de una recogida selectiva. No lo deposite en un contenedor doméstico.
- La batería se debe retirar del aparato antes de que este se deseche.
- El aparato debe desconectarse imperativamente de la red eléctrica antes de retirar la batería.

DESCRIPCIÓN GENERAL

Este arrancador autónomo fue concebido para arrancar los vehículos equipados con una batería de 12 V o 24 V al plomo al electrolito líquido o al gel del vehículo ligero hasta el vehículo pesado. El Energy Station es un arrancador autónomo concebido para arrancar los vehículos equipados con una batería de 12 V / 24 V. El carro permite colocar 1 o 2 baterías de 12V (6 elementos de 2V) con capacidad hasta 180Ah cada una. El aparato integra 2 cargadores de batería automáticos para cargar las baterías internas pero también externas, así que un comprobador de batería. En modo arrancador, la electrónica del vehículo está protegida contra las sobretensiones.

ENSEMBLAJE

Carro

Tornillos: 4 tornillos chapa, 8 tornillos M5x12, 2 tornillos M6x50, 30 tornillos M8x12, 30 tuercas M8
 Herramientas necesarias al montaje (no incluidas): 1 juego de llave hexagonal, 1 llave fija de 10 y de 8 y 1 destornillador con contera torx T20 (para el asa)

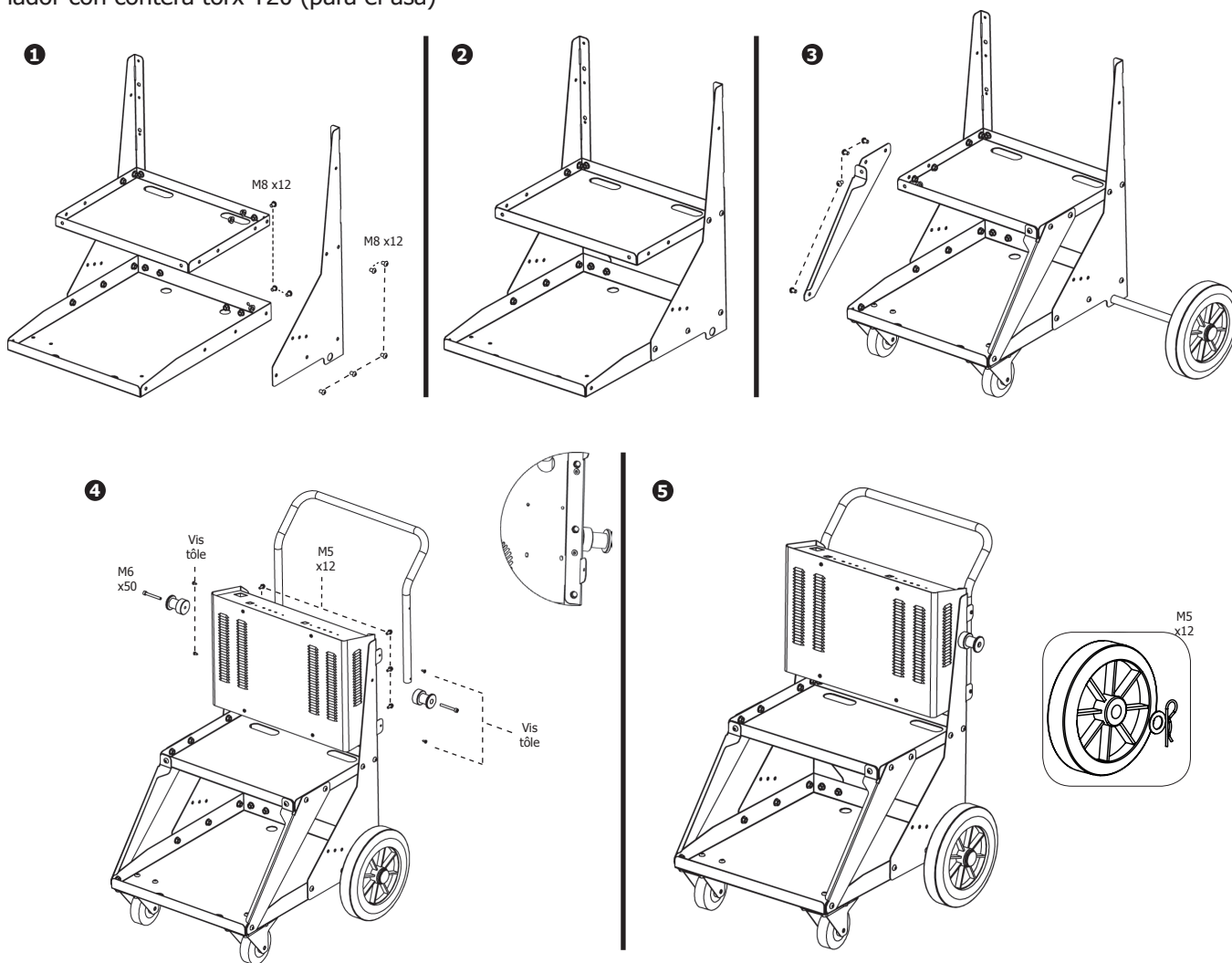

Baterías Internas y pinzas de carga

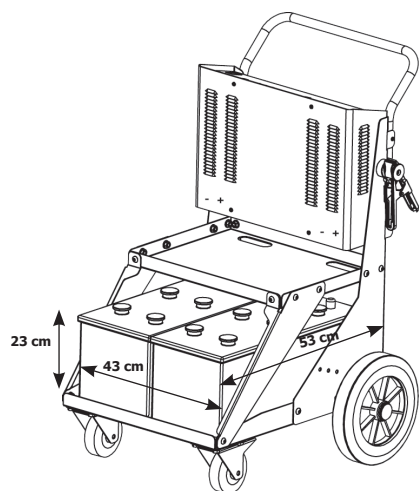

Antes del uso, instalar las dos baterías « internas » (no incluidas): baterías al plomo a electrolito líquido o gel de 12V con capacidad de 120 a 180 Ah como máximo cada una. Sus dimensiones no deben superar 45x 53x23 cm con un peso total máximo de 100 kg.

Para instalarlas :

- Desconectar el cordón sector o poner el interruptor de carga en posición « 0 ».
- Fijar las 4 abrazaderas suministradas con los 4 cables.
- Conectar las baterías al Energy Station respetando las polaridades:
 - Cable rojo al + de la batería.
 - Cable negro al - de la batería.

UTILIZACIÓN : ADVERTENCIA

En posición de descanso, es imprescindible que las pinzas de carga se queden en su soporte y no en el asa : hay riesgo de arco eléctrico y de cortocircuito, con consecuencia una descarga profunda de las baterías.

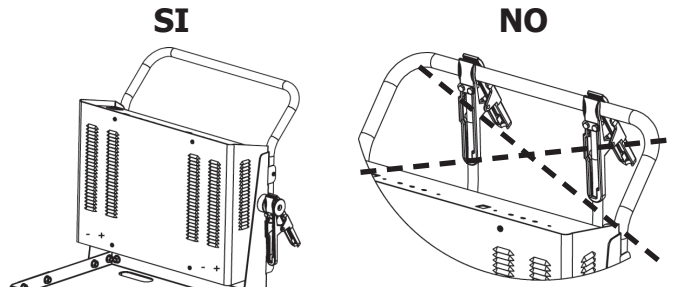

FUNCIÓN ARRANCADOR

Modo 12V

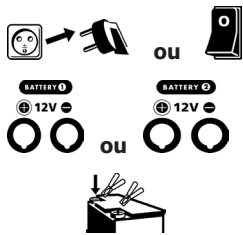

- Desconectar el cordón sector o poner el interruptor de carga en posición « 0 ».
- Conectar los cables en las salidas de la batería 1 o 2.
- Conectar las pinzas en la batería del vehículo que arrancar respetando las polaridades.
- Ponerse al puesto de control de su vehículo y girar la llave de contacto. Si el motor no arranca, esperar 3 minutos entre 2 intentos de arranque. (6 sec max)
- En caso de no seguir el tiempo recomendado entre cada intento (3 min) o si la duración del intento es demasiado larga (< 6 segundos) las posibilidades de arranque se reducen (riesgo de pérdida de potencia).
- Riesgo de fuga de ácido y de destrucción de la batería interna en caso de no respeto de las duraciones recomendadas.
- Un vehículo que no arranca puede tener un problema que no tenga que ver con una batería en mal estado: alternador, bujía, etc.



- Recargar las baterías después de cada uso (cf. Función cargador).

Modo 24V

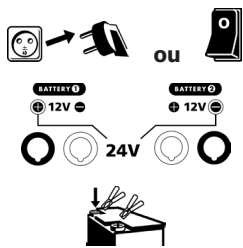

- Desconectar el cordón sector o poner el interruptor de carga en posición « 0 ».
- Conectar los cables en la salida 24V.
- Conectar las pinzas en la batería del vehículo que arrancar respetando las polaridades.
- Ponerse al puesto de control de su vehículo y girar la llave de contacto. Si el motor no arranca, esperar 3 minutos entre 2 intentos de arranque. (6 sec max)
- En caso de no seguir el tiempo recomendado entre cada intento (3 min) o si la duración del intento es demasiado larga (< 6 segundos) las posibilidades de arranque se reducen (riesgo de pérdida de potencia).
- Riesgo de fuga de ácido y de destrucción de la batería interna en caso de no respeto de las duraciones recomendadas.
- Un vehículo que no arranca puede tener un problema que no tenga que ver con una batería en mal estado: alternador, bujía, etc.

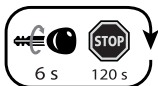

- Recargar las baterías después de cada uso (cf. Función cargador).

FUNCIÓN COMPROBADOR DE BATERÍAS INTERNAS

Para comprobar las baterías del Energy Station :



- Desconectar el cordón sector o poner el interruptor de carga en posición « 0 ».
- Pulsar el botón de la batería que hay que comprobar, el resultado aparece :



Indicador verde : batería cargada (tensión > 12.8V).
=> arranque posible.

- Indicador naranja: batería parcialmente cargada (tensión entre 12.8V y 12.4V), => es fuertemente aconsejado recargar antes del uso.
- Indicador rojo: batería descargada (tensión < 12.4V). => arranque imposible.
- OR

 Ningún indicador : no se detecta la batería o la batería está muy descargada (<6V) => arranque imposible.

Nb : La prueba es significativa sólo si la batería está al reposo desde 15 minutos por lo menos.

FUNCIÓN CARGADOR

Carga de baterías internas del Energy Station

Para que el Energy Station siempre sea operativo y para que libere la potencia de arranque máxima, es aconsejado cargarlo después de cada uso y dejarlo en carga hasta la próxima utilización.

El Energy Station integra 2 cargadores automáticos que cargan y mantienen cargado a 100% y sin vigilancia las 2 baterías internas (Floating System).

Para cargar las baterías internas :

- Conectar el cargador en la alimentación sector 230V 50/60Hz.
- Poner el interruptor del cargador en posición « I ».
 - Antes de empezar a cargar, el aparato indica el estado de la batería durante 2 sec. :
- Indicador rojo: batería está fuertemente descargada
- Indicador naranja: batería está descargada pero un arranque es posible.
- Indicador verde: batería está cargada.
 - Luego el aparato indica el estado de la carga :
- Indicador naranja fijo: carga – subida de tensión de la batería. (12 horas max)
- Indicador naranja parpadeante – regulación de la tensión (2h o 24 horas si la batería está sulfatada).
- Indicador verde: batería cargada. Arranque posible. Dejar el aparato conectado al sector si no lo utiliza.
- Cuando la batería está cargada, poner el interruptor en 0.
- Desconectar el cable de alimentación.
- Desconectar las pinzas.

CARGA DE BATERÍAS EXTERNAS

El cargador puede cargar baterías de 12V o 24V con electrolito líquido o gel de 35 Ah a 225 Ah.

En modo 12V: con fin de cargar rápidamente las baterías externas, es aconsejado que la batería interna de la salida elegida esté cargada.

En modo 24V: es imprescindible tener las baterías presentes y cargadas.

Para cargar las baterías externas :

- Conectar los cables a las salidas necesarias 12V (salidas 1 o 2), 24V
- Conectar las pinzas : pinza roja sobre el + de la batería y pinza negra sobre el –
- Suivre la démarche de recharge des batteries internes.

ANOMALIAS, CAUSAS, REMEDIOS

	CONSTATAIONES	CAUSAS	REMEDIOS
MODO ARRANCADOR	1 El vehículo no arranca	Las baterías internas están descargadas.	Comprobar el estado de las baterías internas apretando los botones de test. Cargar si es necesario.
		Varios intentos de arranque fueron realizados sin pausa.	Esperar 3 minutos entre 2 intentos de arranque. Un arranque no debe tardar más de 7 segundos.
		Error de tensión.	Comprobar que la tensión de arranque seleccionada corresponda bien a la tensión de la batería del vehículo.
	2 Violentas chispas aparecen al poner en contacto las pinzas de la batería al vehículo.	Error de tensión.	Comprobar que las conexiones y que la tensión de arranque corresponda bien a la tensión seleccionada.
		Inversión de polaridad.	Conectar el cable rojo en el borne (+) de la batería y el cable negro al borne (-).
	3 Las baterías internas están cargadas, la selección de la tensión de arranque es correcta pero el vehículo no arranca.	Problema vehículo (rectificador, bujía de precalentamiento...)	Acercarse a un profesional.
MODO CARGADOR	1 El indicador rojo parpadea (después de 24h de carga)	La batería no coge la carga o su tensión no sube suficientemente.	Comprobar que las abrazaderas estén bien apretadas en los bornes de la batería. Limpiar los bornes y empezar de nuevo la carga. Si el indicado rojo parpadea otra vez, sus baterías están dañadas.
	2 Los indicadores naranja y verde parpadean por turno durante la carga.	Protección térmica del cargador.	Esperar algunos minutos (5 a 10 minutos) para dejar que se enfríe el aparato. La carga empezará automáticamente al bajar suficientemente la temperatura.
	3 El indicador naranja parpadea desde más de 3h y no pasa al verde.	La batería está sulfatada o fuertemente descargada.	El cargador detecta la presencia de una batería sulfatada o profundamente descargada. Intentará restaurarla con una carga específica de 24h.
	4 Ningún indicador se enciende	El fusible ha fundido: sobreintensidad en la alimentación sector.	Sustituir el fusible. Comprobar su alimentación sector.
		No hay batería.	El cargador no detecta batería o su batería es irrecuperable (tensión >0,5V).
		Inversión de polaridad de las baterías.	Conectar el cable rojo al borne (+) de la batería y el cable negro al borne (-)
5 En modo 24V, los indicadores de carga naranja y verde parpadean anormalmente	Problema de alimentación sector.	Comprobar su alimentación sector.	
MODO COMPROBADOR	1 Después de pulsar el botón tést, ningún indicador se enciende.	Para carga una batería externa de 24V, el Energy Station necesita sus 2 baterías internas para funcionar.	Colocar la o las baterías internas ausentes.
		El aparato está conectado al sector y el interruptor de carga está encendido.	Apagar el aparato (interruptor de carga en 0) o desconectar el cargador del sector 230V. Pulsar de nuevo el botón tést.
		No hay batería.	Comprobar las conexiones de la batería interna (abrazaderas...)
	2 2 indicadores parpadean por intermitencia	La tensión de la batería es demasiado débil.	En este modo, el cargador se alimenta gracias a la batería que comprobar. Si la tensión de la batería es demasiado débil (<6V), ningún indicador se enciende.
		El tést se actualiza cada 0.5 segundos. La tensión de la batería se encuentra en el límite del basculamiento.	Durante la lectura, coger el caso más desfavorable

ПРАВИЛА БЕЗОПАСНОСТИ

Данная инструкция описывает функционирование вашего устройства и меры предосторожности в целях обеспечения вашей безопасности. Пожалуйста, прочтите ее перед первым использованием и сохраните, чтобы при необходимости перечитать. Чтобы быть прочтены и поняты до начала сварочных работ. Изменения и ремонт, не указанные в этой инструкции, не должны быть предприняты. Производитель несет ответственности за травмы и материальные повреждения связанные с несоответствующим данной инструкции использованием аппарата. В случае проблемы или сомнений, обратитесь к квалифицированному профессионалу для правильного подключения. Этот аппарат должен быть использован только для перезаряда и/или запуска в пределах указанных на заводской табличке и/или в инструкции. Соблюдайте правила безопасности. В случае неадекватного или опасного использования производитель не несет ответственности.



Аппарат предназначен для использования в помещении. Не выставлять под дождь.

Этот аппарат может быть использован детьми старше 8 лет, а также персонами с ограниченными физическими, сенсорными или умственными возможностями, а также не обладающими опытом и знаниями, при условии если за ними надлежащим образом наблюдают или если с ними провели инструктаж по безопасному использованию аппарата и если все возможные риски были предусмотрены. Дети не должны играть с устройством. Чистка и уход не должны производиться детьми без надлежащего присмотра.

Ни в коем случае не используйте это устройство для зарядки батареек или незаряжаемых батарей.

Не использовать ни в коем случае для заряда батареек или непerezаряжаемых АКБ.

Не используйте аппарат если сетевой шнур или вилка повреждены.

Никогда не заряжайте поврежденный или замерзший аккумулятор.

Не покрывайте аппарат.

Не устанавливать аппарат рядом с источником тепла и не подвергать высоким температурам (выше 50°C) в течении длительного периода.

Не перекрывать вентиляционные отверстия. Перед использованием ознакомьтесь с разделом "установка" инструкции.

Автоматический режим, а также ограничения при его использовании, описаны далее в этой инструкции.



Риск пожара и взрыва!

Риск пожара и взрыва!



- Во время зарядки АКБ должна быть помещена в хорошо проветриваемом месте.



- Избегайте пламени и искр. Не курить.

- Защитите поверхности батареи от электрического контакта во избежание короткого замыкания.



Риск кислотных брызг!

- Носите защитные очки и перчатки.



- В случае контакта с глазами или кожей, промойте обильно водой и проконсультируйте врача без промедления.

Подключение / отключение :

- Отключите подачу питания перед тем как подключать или отключать соединения к батарее.

- Сначала подключите клемму АКБ, не соединенную с шасси. Второе подсоединение должно быть осуществлено на шасси как можно дальше от АКБ и от трубопроводов топливной системы. Затем, подключите зарядное устройство к сети.

- После зарядки отключите зарядное устройство от сети, затем отсоедините зажим от шасси и, наконец, зажим от аккумулятора. Действуйте в указанном порядке.

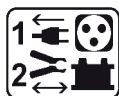

Подключение:



- Это устройство должно быть в розетку с заземлением.

- Этот аппарат защищен с помощью предохранителя

Подключение к электросети должно быть произведено в соответствии с законами страны.

Уход:



- Если шнур питания поврежден, он должен быть заменен производителем, его сервисной службой или квалифицированным специалистом во избежание опасности.

- Техническое обслуживание должно производиться только квалифицированным специалистом.



- Внимание! Отключите аппарат от розетки до начала ремонтных работ.

- Если предохранитель расплавился, он должен быть заменен производителем, его сервисной службой или квалифицированным специалистом во избежание опасности.
- Регулярно открывайте аппарат и продувайте его, чтобы очистить от пыли. Необходимо также проверять все электрические соединения с помощью изолированного инструмента. Проверка должна осуществляться квалифицированным специалистом.
- Ни в коем случае не использовать растворители или другие коррозионные моющие средства.
- Очистить поверхность аппарат с помощью сухой тряпки.

Нормы и правила:



- Аппарат соответствует директивам Евросоюза.
- Декларация соответствия есть на нашем сайте.



- Знак соответствия EAC (Евразийское соответствие качества).



Утилизация:

- Этот аппарат подлежит переработке. Не выбрасывать в общий мусоросборник.
- Необходимо извлечь аккумулятор из аппарата прежде чем его отправить в утилизацию.
- Отсоедините аппарат от электропитания перед тем как вынуть аккумулятор.

ОПИСАНИЕ

Energy Station это автономное пусковое устройство, предназначенное для запуска автомобилей с аккумуляторами 12 В / 24 В. Тележка позволяет разместить 1 или 2 12-вольтовых аккумулятора (6 элементов по 2 В) ёмкостью до 180 А/часов каждый. Аппарат имеет 2 автоматических зарядных устройства для зарядки как внутренних аккумуляторов, так и внешних, а также аккумуляторный тестер. В режиме пуска, бортовая электроника автомобиля защищена от перенапряжения.

МОНТАЖ

Тележка

Набор резьбовых деталей : 4 винта для листового железа, 8 винтов M5x12, 2 винта M6x50, 30 винта M8x12, 30гайки M8

Инструменты, необходимые для монтажа (не поставляются): 1 набор шестигранных ключей для винтов, 1 плоский гаечный ключ на десять и на восемь и 1 отвертка со звездообразной шестиконечной насадкой «TORX» T20 (для ручки)

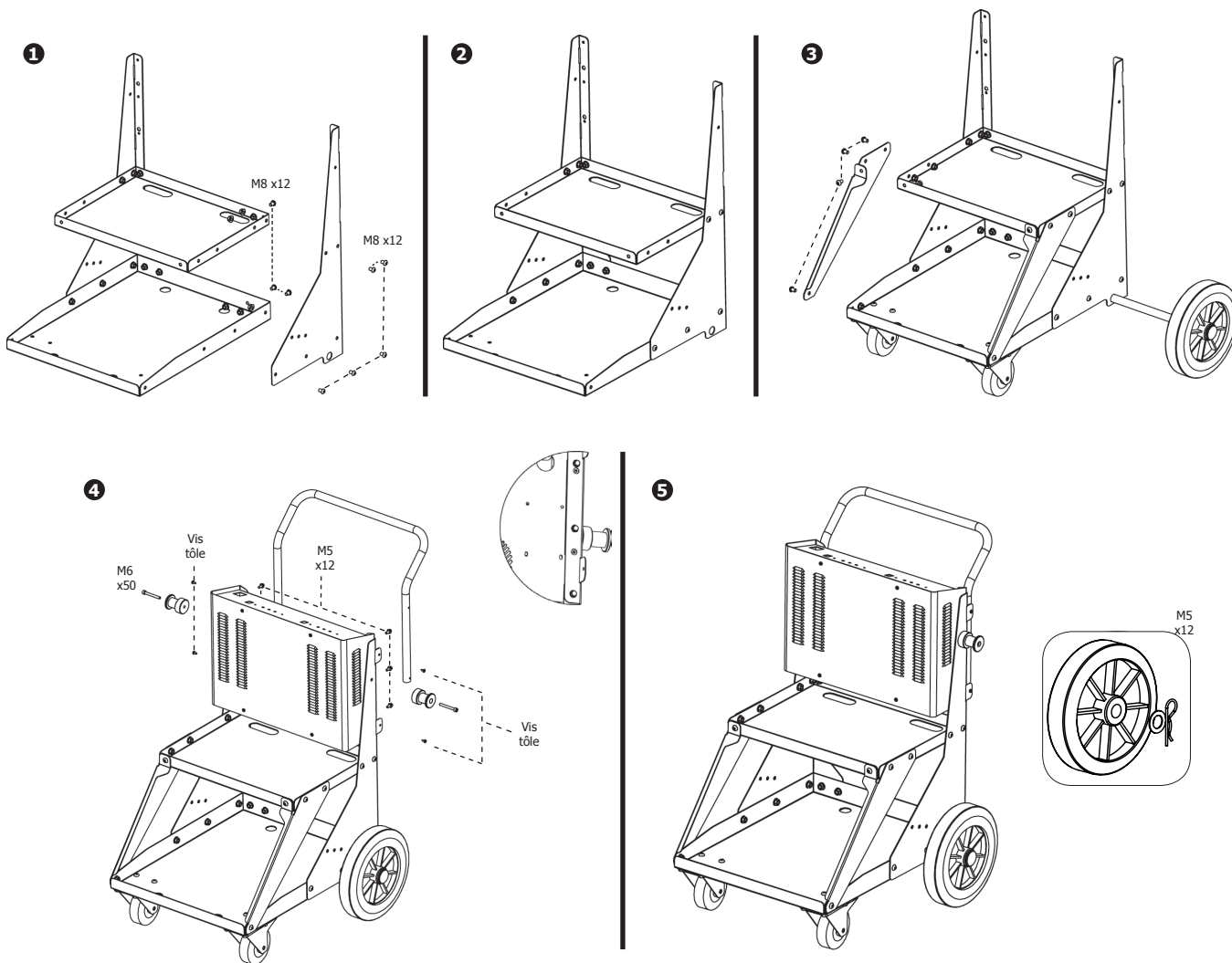

Внутренние аккумуляторы и зажимы зарядки

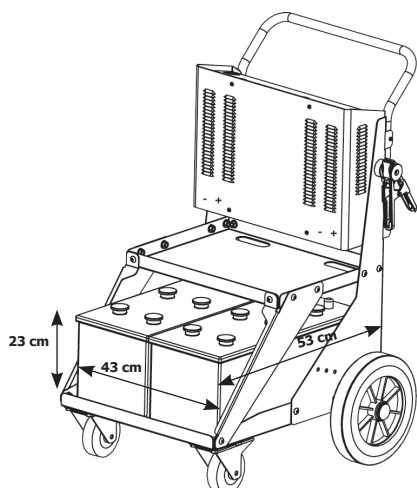

Перед использованием установите 2 «внутренних» аккумулятора (не поставляемые с аппаратом): свинцовые 12-вольтовые аккумуляторы с жидким или гелевым электролитом ёмкостью от 120 до 180 А/часов максимум каждый. Их размеры не должны превышать 45x53x23 см и максимальный вес 100 кг.

Для установки :

- Отключите сетевой шнур или поставьте выключатель зарядки в положение « 0 ».
- Затяните 4 зажимных хомута (в наборе) на 4 кабелях.
- Подсоедините аккумуляторы к Energy Station, соблюдая полярности :
 - Красный кабель к + аккумулятора.
 - Чёрный кабель к – аккумулятора.

ИСПОЛЬЗОВАНИЕ : ПРЕДОСТЕРЕЖЕНИЕ

В нерабочем положении зажимы должны обязательно быть помещены на подставку, а не на ручку во избежание образования электродуги или короткого замыкания, что приведет к сильной разрядке аккумуляторов.

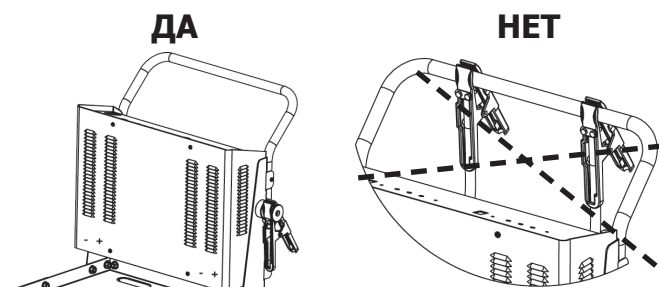

ФУНКЦИЯ ЗАПУСКА

12-вольтый режим

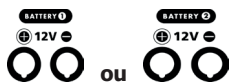

- сетевой шнур или поставьте выключатель зарядки в положение « 0 ».
- Подсоедините кабели к выходам аккумулятора 1 или 2.
- Подсоедините зажимы к аккумулятору автомобиля, который надо завести, соблюдая полярности.
- Подойдите к автомобилю и поверните ключ зажигания. Если мотор не заводится, подождите 3 минуты перед тем, как приступить к следующей попытке запуска (максимум 6 секунд).
- При несоблюдении советуемого перерыва между попытками (3 мин) или если продолжительность попытки превышена (< 6 секунд), вероятность запуска снижается (риск потери мощности).
- В случае несоблюдения рекомендованных сроков существует риск утечки кислоты и разрушения встроенного аккумулятора.
- Автомобиль, который не заводится может иметь иную проблему, чем АКБ в плохом состоянии : альтернатор, свечи накаливания...
- Перезарядите аккумуляторы после использования (см. функцию зарядки).

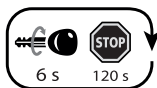

24-вольтый режим



- Отключите сетевой шнур или поставьте выключатель зарядки в положение « 0 ».
- Подсоедините кабели к выходу 24 В.
- Подсоедините зажимы к аккумулятору автомобиля, который надо завести, соблюдая полярности.
- Подойдите к автомобилю и поверните ключ зажигания. Если мотор не заводится, подождите 3 минуты перед тем, как приступить к следующей попытке запуска (максимум 6 секунд).
- При несоблюдении советуемого перерыва между попытками (3 мин) или если продолжительность попытки превышена (< 6 секунд), вероятность запуска снижается (риск потери мощности).
- В случае несоблюдения рекомендованных сроков существует риск утечки кислоты и разрушения встроенного аккумулятора.
- Автомобиль, который не заводится может иметь иную проблему, чем АКБ в плохом состоянии : альтернатор, свечи накаливания...
- Перезарядите аккумуляторы после использования (см. функцию зарядки).

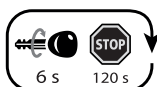

ФУНКЦИЯ ТЕСТЕРА ВНУТРЕННИХ АККУМУЛЯТОРОВ

Чтобы протестировать аккумуляторы Energy Station :



- Отключите сетевой шнур или поставьте выключатель зарядки в положение « 0 ».
- Нажмите на кнопку тестируемого аккумулятора, результат афишируется :



Зеленая лампочка: аккумулятор заряжен (напряжение свыше 12.8 В). => запуск возможен.



Оранжевая лампочка: аккумулятор частично заряжен (напряжение между 12.8 В и 12.4 В), => настоятельно советуем перезарядить перед использованием.



Красная лампочка: аккумулятор разряжен (напряжение ниже 12.4 В). => запуск не возможен.



Лампочки не горят: аккумулятор не обнаружен либо аккумулятор сильно разряжен (< 6 В) => запуск не возможен.

NB: Тест можно считать показательным только если аккумулятор в нерабочем состоянии по меньшей мере 15 минут.

ФУНКЦИЯ ЗАРЯДКИ

Зарядка внутренних аккумуляторов Energy Station

Чтобы Energy Station всегда был в исправном состоянии и способным выдавать максимальную пусковую мощность, рекомендуется перезаряжать его после каждого использования и оставлять под зарядкой до следующего использования.

Energy Station имеет 2 автоматических зарядных устройства, которые заряжают и сохраняют заряженными на 100% и без надзора 2 внутренних аккумулятора (Floating System).

Для зарядки внутренних аккумуляторов :

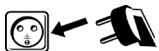

- Подключите зарядное устройство к сети 230 В 50/60 Гц.



- Поставьте выключатель зарядного устройства в положение « I ».



- Перед началом зарядки, аппарат показывает состояние аккумулятора в течение 2 секунд :



- Красная лампочка: аккумулятор сильно разряжен



- Оранжевая лампочка: аккумулятор разряжен, но запуск возможен.

- Зеленая лампочка: аккумулятор заряжен.



- Затем аппарат указывает на состояние зарядки :



- Немигающая оранжевая лампочка: зарядка – напряжение аккумулятора растет (максимум 12 часов).

- Мигающая оранжевая лампочка: стабилизация напряжения (2 или 24 часа если аккумулятор сульфатирован).



- Зеленая лампочка: аккумулятор заряжен. Запуск возможен. Оставьте аппарат включенным в сеть, если вы его не используете.



- Когда аккумулятор зарядится, поставьте выключатель на 0.

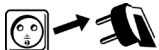

- Отключите от сети



- Отсоедините зажимы.

ЗАРЯДКА ВНЕШНИХ АККУМУЛЯТОРОВ.

Зарядное устройство может заряжать 12-ти или 24-вольтовые аккумуляторы с жидким или гелевым электролитом ёмкостью от 35 до 225 А/часов.

В режиме 12 В: с тем чтобы быстро зарядить внешние аккумуляторы, рекомендуется, чтобы внутренний аккумулятор выбранного выхода был заряжен.

В режиме 24 В : присутствие заряженных аккумуляторов совершенно необходимо.

Для зарядки внешних аккумуляторов



- Подсоедините кабели к нужным выходам 12 В (выход 1 или 2), 24 В



- Подключите зажимы : красный на + аккумулятора и черный на –

- Suivre la démarche de recharge des batteries internes.

АНОМАЛИИ, ПРИЧИНЫ, УСТРАНЕНИЕ

	АНОМАЛИЯ	ПРИЧИНА	УСТРАНЕНИЕ
РЕЖИМ ЗАПУСКА	1 Автомобиль не заводится.	Разрядка внутренних аккумуляторов.	Проверить состояние аккумуляторов нажимая на кнопки теста. Перезарядить если необходимо.
		Вы пытались завести автомобиль несколько раз подряд без перерыва.	Переждать 3 минуты между 2 попытками завода. Запуск не должен длиться более чем 7 секунд.
		Ошибка напряжения	Проверить, что выбранное пусковое напряжение соответствует напряжению аккумулятора автомобиля.
	2 Сильные искры появляются при контакте зажимов и аккумулятора автомобиля.	Ошибка напряжения.	Проверить, что подключение и пусковое напряжение соответствует выбранному напряжению.
		Инверсия полярности.	Подключить красный кабель на (+) аккумулятора и черный кабель на (-).
	3 Внутренние аккумуляторы заменены, выбор пускового напряжения правильный, но автомобиль не заводится.	Проблема с автомобилем (выпрямитель, стартер, свечи...)	Обратитесь к профессионалу.
РЕЖИМ ЗАРЯДА	1 Красный индикатор моргает (после 24ч зарядки).	Аккумулятор не принимает заряд или напряжение не увеличится достаточно быстро.	Проверить, хорошо ли закреплены хомуты на зажимах аккумулятора. Зачистить зажимы и перезапустить зарядку. Если красный индикатор начнет снова моргать, ваш аккумулятор поврежден.
	2 Оранжевый и зеленый индикаторы моргают по очереди во время заряда.	Термозащита зарядного устройства.	Подождать несколько минут (5-10 мин) для охлаждения аппарата. Зарядка начнется автоматически как только температура станет достаточно низкой.
	3 Оранжевый индикатор моргает более чем 3 часа и не переходит на зеленый.	Аккумулятор либо сульфатирован, либо сильно разряжен.	Зарядное устройство определяет если аккумулятор сульфатирован или сильно разряжен. Аппарат постарается его отреставрировать специальной зарядкой в течении 24 часов.
	4 Индикаторы не загораются	Предохранитель расплавился вследствие сверхнапряжения в сети.	Заменить предохранитель. Проверить напряжение в сети.
		Нет аккумулятора	Аппарат не находит аккумулятор или ваш аккумулятор невосстановим (напряжение >0,5V)
		Инверсия полярности аккумулятора.	Подключить красный кабель на (+) аккумулятора и черный кабель на (-).
5 В режиме 24В, оранжевый и зеленый индикаторы заряда аномально моргают	Для заряда внешнего аккумулятора на 24В, Energy Station необходимы 2 своих внутренних аккумулятора.	Установить недостающие аккумуляторы.	
РЕЖИМ ТЕСТА	1 После нажима на кнопку теста индикаторы не загораются.	Аппарат подключен к сети и переключатель режима заряда включен.	Выключить аппарат (переключатель заряда на 0) или отсоединить зарядку от сети 230В. Заново нажать на кнопку тестирования.
		Нет аккумулятора.	Проверить подсоединения внутреннего аккумулятора (хомуты крепления...)
		Напряжение аккумулятора слишком слабое.	В этом режиме, аппарат питается через аккумулятор тестера. Если напряжение аккумулятора слишком слабое (<6V), индикаторы не загораются.
	2 индикатора моргают по очереди	Тест актуализируется каждые 0.5 сек. Напряжение аккумулятора находится на границе между двумя показателями	Выбрать худший результат.

BELANGRIJKE VEILIGHEIDSINSTRUCTIES

In deze gebruiksaanwijzing vindt u de aanwijzingen over het functioneren van uw toestel en de veiligheidsvoorzorgsmaatregelen. Leest u dit document aandachtig door voor u het apparaat in gebruik neemt. Bewaar dit document als naslagwerk. Deze instructies moeten eerst goed gelezen en begrepen worden alvorens het apparaat te gebruiken. Voer geen enkele verandering en/of onderhoud uit die niet beschreven staat in deze handleiding. Ieder lichamelijk letsel of materiële schade veroorzaakt door het onjuist opvolgen van de instructies in deze handleiding kan niet op de fabrikant verhaald worden. Raadpleeg in geval van problemen of vragen een gekwalificeerde onderhoudsmonteur. Dit apparaat kan uitsluitend gebruikt worden als oplader of als stroomvoorziening, volgens de instructies vermeld op het apparaat en in de handleiding. Volg altijd nauwkeurig de veiligheidsinstructies op. Bij oneigenlijk of gevaarlijk gebruik kan de fabrikant van dit product niet aansprakelijk gesteld worden.



Dit apparaat is bestemd voor gebruik binnen. Niet blootstellen aan regen.

Dit apparaat kan allen gebruikt worden door kinderen vanaf 8 jaar en door personen met lagere lichamelijke, zintuiglijke of mentale vaardigheden of gebrek aan ervaring of kennis als deze goed begeleid worden of als in de handleiding aangegeven staat dat het toestel veilig en zonder risico gebruikt kan worden. Kinderen mogen niet met het apparaat spelen. Schoonmaak en onderhoud mogen niet gedaan worden door kinderen zonder toezicht.

Niet geschikt voor het opladen van niet-oplaadbare batterijen of accu's.

Gebruik uitsluitend de lader die is meegeleverd met het apparaat voor het opladen van de accu's.

Gebruik het apparaat niet als de stroomkabel of de stekker defect zijn.

Probeer nooit een bevroren of een defecte accu op te laden.

Het apparaat niet bedekken.

Het apparaat niet dichtbij een warmtebron plaatsen en niet blootstellen aan blijvend hoge temperatuur (hoger dan 50°C).

De ventilatie openingen niet toedekken. Volg de installatie-instructies in deze handleiding voor het opstarten van het apparaat.

De automatische modus en de gebruiksbependingen van het apparaat worden in deze handleiding beschreven.



Ontploffings- en brandgevaarlijk!

Een opladende accu kan explosief gas uitstoten.



- Plaats de accu tijdens het opladen in een goed geventileerde ruimte.



- Vermijd vuur en vonken. Niet roken.

- Scherm de elektrische delen van de accu af om kortsluiting te voorkomen.



Let op : zuur-projectie gevaar.



- Draag altijd een veiligheidsbril en veiligheidshandschoenen.



- In geval van oog- of huidcontact, meteen met veel water afspoelen en onmiddellijk een arts raadplegen.

Aansluiten / Afsluiten :

- Sluit de stroomvoorziening af, alvorens de accu aan te sluiten of los te koppelen.
- De aansluitklem van de accu die niet is aangesloten op een chassis moet als eerst aangekoppeld worden. De andere verbinding moet plaats vinden op de chassis, ver van de accu en van de brandstofkanalisering. De accu oplader moet vervolgens op het net aangesloten worden.
- Koppel na het laden eerst de acculader van de netspanning los. Koppel daarna de connectie van de chassis los, en pas daarna de connectie met de accu.

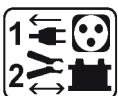

Aansluiten :



- Dit apparaat moet aangesloten aan de netspanning met een geaard stopcontact.
- Dit apparaat is, ter bescherming, uitgerust met een zekering.

De aansluiting op de netspanning moet conform de nationale regelgeving gebeuren.

Onderhoud :



- Als de voedingskabel beschadigd is, dient deze vervangen te worden door de fabrikant, zijn reparatie dienst of een gekwalificeerde technicus, om gevaar te vermijden.
- Het onderhoud dient uitsluitend door een gekwalificeerde onderhoudsmonteur te gedaan te worden.
- Waarschuwing ! Altijd de stekker uit het stopcontact halen alvorens eventuele onderhoudswerkzaamheden te verrichten.
- Als de zekering beschadigd is, dient deze vervangen te worden door de fabrikant, zijn reparatie dienst of een gekwalificeerde technicus, om gevaar te vermijden.
- Haal regelmatig de kap van het apparaat en blaas het stof weg met een elektrisch stofblazertje. Laat tegelijkertijd de elektrische aansluitingen controleren door een gekwalificeerd technicus (met behulp van geïsoleerd gereedschap).
- Nooit oplosmiddelen of andere agressieve schoonmaakmiddelen gebruiken.
- De oppervlaktes van het apparaat reinigen met een droge doek.

Regelgeving :



- Het apparaat is in overeenstemming met met de Europese richtlijnen
- De conformiteitsverklaring is te vinden op onze internetsite.
- EAC (Euraziatische Economische Gemeenschap) merk.



Afvalverwerking :

- Afzonderlijke inzameling vereist. Niet in het huishoudelijke afval wegwerpen.
- De accu moet uit het apparaat verwijderd worden voordat het apparaat naar de afvalverwerking wordt gebracht.
- Het apparaat moet uitgeschakeld worden voordat de accu verwijderd wordt.

ALGEMENE BESCHRIJVING

De Energy Station is een autonome starter bestemd voor het opstarten van voertuigen met een 12V of 24V accu. In de trolley kunnen 1 of 2 accu's van 12V (6 elementen van 2V) geplaatst worden, met een capaciteit tot 180 Ah elk. Het apparaat heeft 2 automatische acculaders om interne maar ook externe accu's op te laden, en een accu tester. In de startmodus is de auto-elektronica beveiligd tegen overspanning.

MONTAGE

Trolley

Bevestigingen : 4 plaatwerk schroeven, 8 M5x12 schroeven, 2 M6x50 schroeven, 30 M8x12 schroeven, 30 M8 moeren.
 Gereedschap nodig voor het monteren (niet meegeleverd): 1 set inbussleutels, 1 moersleutel van 10 en 8 en 1 schroevendraaier Torx T20 (voor het handvat).

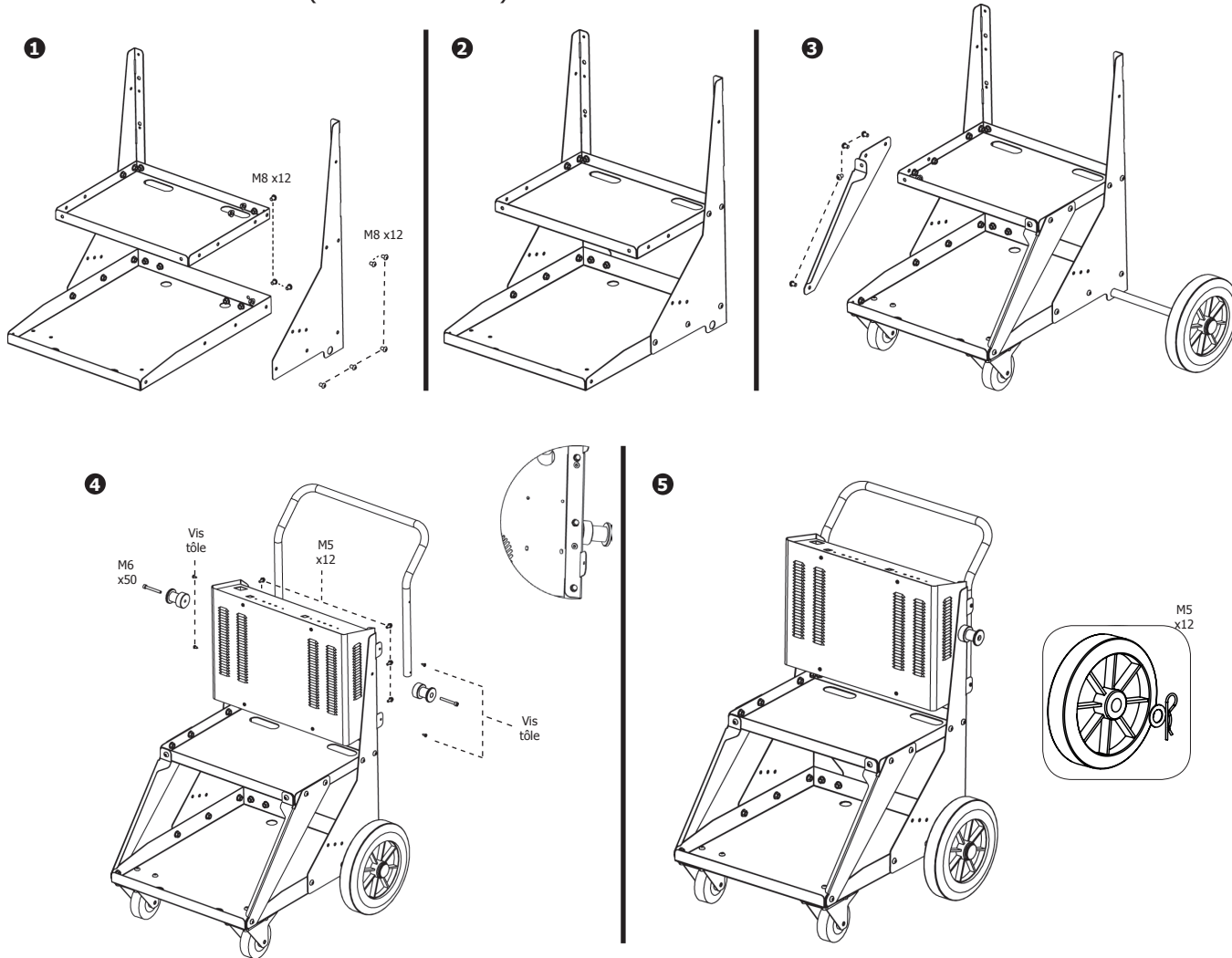

Interne Accu's en laadklemmen

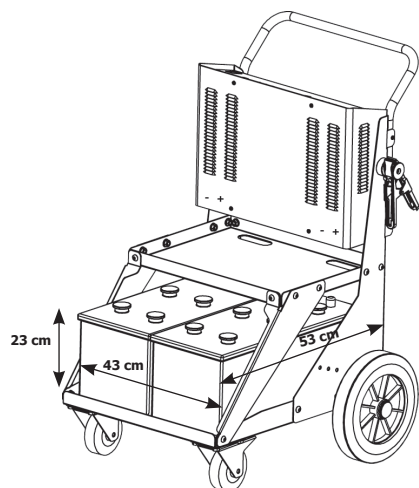

Installeer, voor ieder gebruik, de twee «interne» accu's (niet meegeleverd): 12V elektrolyt loodaccu's, liquide of gel met een maximale capaciteit van 120 tot 180 Ah elk. De afmetingen van deze accu's mogen niet groter zijn dan 45x 53x23 cm. Ze mogen niet zwaarder zijn dan 100 kg.

De installatie :

- Koppel het netsnoer af of zet de laad-schakelaar op « 0 ».
- Klem de 4 meegeleverde klemmen op de 4 kabels vast.
 Koppel de accu's aan de Energy Station en respecteer daarbij de polariteit :
 - rode kabel aan de + van de accu.
 - zwarte kabel aan de - van de accu.

GEBRUIK : WAARSCHUWING

In ruststand moeten de laadklemmen absoluut in hun houder geplaatst worden en niet op het handvat, daar dit kans geeft op het ontstaan van elektrische boog en kortsluiting, met als consequentie het diep ontladen van de accu's.

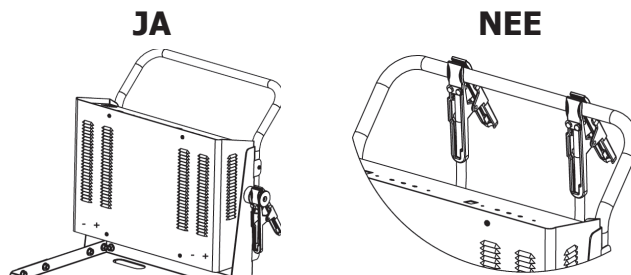

FUNCTIE STARTER

Modus 12V

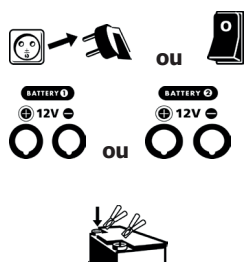

- Koppel het netsnoer af of zet de laad-schakelaar op « 0 ».
- Sluit de kabels aan op de uitgangen van accu 1 of 2
- Sluit de klemmen aan op de accu van het op te starten voertuig en respecteer daarbij de polariteit.
- Ga naar het controle board van uw voertuig en draai de contactsleutel om. Als de motor niet start, wacht 3 minuten tussen 2 opstartpogingen. (6 sec max)
 - Wanneer de aanbevolen rusttijd tussen elke nieuwe startpoging (3 minuten) niet gerespecteerd wordt, of als de startpoging te lang duurt (< 6 seconden), worden de kansen op succesvol starten kleiner (risico vermogensverlies) .
 - Risico op lekkage van zuur en vernietiging van de interne accu indien de voorgeschreven tijden niet gerespecteerd worden.
 - Wanneer het voertuig niet start, betekent dat niet altijd dat de accu in slechte staat verkeert : De oorzaak van het probleem kan ook in de dynamo, de gloeibougie, of ergens anders liggen...
- Accu's weer opladen na gebruik (zie Functie Laden).

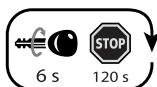

Modus 24V

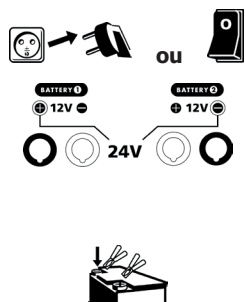

- Koppel het netsnoer af of zet de laad-schakelaar op « 0 ».
- Sluit de kabels aan op de uitgang 24V.
- Sluit de klemmen aan op de accu van het op te starten voertuig en respecteer daarbij de polariteit.
- Ga naar het controle board van uw voertuig en draai de contactsleutel om. Als de motor niet start, wacht 3 minuten tussen 2 opstartpogingen. (6 sec max)
 - Wanneer de aanbevolen rusttijd tussen elke nieuwe startpoging (3 minuten) niet gerespecteerd wordt, of als de startpoging te lang duurt (< 6 seconden), worden de kansen op succesvol starten kleiner (risico vermogensverlies) .
 - Risico op lekkage van zuur en vernietiging van de interne accu indien de voorgeschreven tijden niet gerespecteerd worden.
 - Wanneer het voertuig niet start, betekent dat niet altijd dat de accu in slechte staat verkeert : De oorzaak van het probleem kan ook in de dynamo, de gloeibougie, of ergens anders liggen...
- Accu's weer opladen na gebruik (zie Functie Laden).

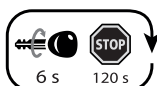

FUNCTIE INTERNE ACCU'S TESTEN

Om de accu's van de Energy Station te testen :





- Koppel het netsnoer af of zet de schakelaar op « 0 ».
- Druk op de knop van de te testen accu, het resultaat wordt weergegeven :



Groen lampje : accu opgeladen (spanning hoger dan 12.8V). => starten mogelijk.

- 

Oranje lampje : accu deels opgeladen (spanning tussen 12.8V en 12.4V), => Het wordt sterk aangeraden om voor gebruik weer op te laden.
- 

Rood lampje : accu ontladen (spanning lager dan 12.4V). => starten niet mogelijk.
- 

Geen enkel lampje : geen accu gedetecteerd of accu sterk ontladen (<6V) => starten niet mogelijk.

Nb : De test is alleen betrouwbaar als de accu sinds ten minste 15 minuten in rust is.

FUNCTIE LADER

Opladen interne accu's van de Energy Station

Om de Energy Station altijd operationeel te houden en om een maximaal opstartvermogen te verkrijgen, wordt aangeraden om het apparaat na ieder gebruik weer op te laden, en om het apparaat aan de netspanning te laten staan tot een volgend gebruik.

De Energy Station heeft 2 automatische opladers die opladen en die de 2 interne accu's 100% opgeladen houden zonder toezicht (Floating System).

Laden van de interne accu's :

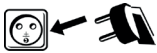

- Sluit de lader aan op de 230V 50/60Hz netspanning.



- Zet de schakelaar van de oplader op positie « I ».
- Voor het begin van het laden geeft het apparaat gedurende 2 seconden de status van de accu aan :



- Rode lampje : accu sterk ontladen.



- Oranje lampje : accu ontladen maar er kan wellicht nog gestart worden.



- Groene lampje : accu opgeladen.

- Het apparaat geeft vervolgens de laadstatus aan :



- Oranje lampje (niet knipperend) : opladen – de accu-spanning stijgt. (maximaal 12 uur)



- Oranje lampje knippert – spanningsregeling (2uur of 24 uur als de accu is gesulfateerd).



- Groene lampje : accu opgeladen. Opstarten mogelijk. Laat het apparaat aangesloten aan de netspanning als u het apparaat niet gebruikt.



- Zet, wanneer de accu opgeladen is, de schakelaar op 0.

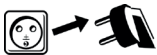

- Koppel de voedingskabel los.



- Koppel de klemmen af.

EXTERNE ACCU'S OPLADEN.

De lader kan 12V of 24V elektrolyt accu's, liquide of gel, 35 Ah tot 225 Ah opladen.

In de 12V modus : om de externe accu's snel op te laden, is het aan te raden dat de interne accu van de gekozen uitgang opgeladen is.

In de 24V modus : het is noodzakelijk dat de accu's aanwezig en opgeladen zijn.

Laden van de externe accu's :



- Sluit de kabels aan op de nodige 12V uitgangen (uitgang 1 of 2), 24V



- Verbind de kabels (+ rood en – zwart) met de polen + en – van de accu en verzeker u ervan dat het contact goed is.

- Suivre la démarche de recharge des batteries internes.

AFWIJKINGEN, OORZAKEN, OPLOSSINGEN

	AFWIJKING	OORZAKEN	OPLOSSINGEN
STARTHULP MODUS	1 Het voertuig start niet.	De interne accu's zijn ontladen.	Controleer de staat van de interne accu's door op de testknop te drukken. Laad deze indien nodig weer op.
		U heeft meerdere startpogingen gedaan zonder een pauze.	Wacht 3 minuten tussen 2 opstartpogingen. Het opstarten mag niet langer dan 7 seconden duren.
		Spanningsfout.	Controleer of de gekozen opstartspanning overeenkomt met de accuspanning van het voertuig.
	2 Er verschijnen grote vonken op het moment dat de klemmen de accu van de auto aanraken.	Spanningsfout.	Controleer of de aansluitingen en de startspanning wel overeenkomen met de gekozen spanning.
		Polariteitomwisseling	Sluit de rode kabel aan op de (+) pool en de zwarte kabel op de (-) pool van de accu.
3 De interne accu's zijn opgeladen, de opstartspanning is correct maar het voertuig start niet.	Probleem voertuig (gelijkrichter, starter, gloeibougies...)	Neem contact op met een professionele reparateur.	
MODUS LADEN	1 Het rode ledlampje knippert (na 24 uur opladen).	De accu laadt niet op of de spanning stijgt niet voldoende.	Controleer of de klemmen goed aangesloten zijn op de polen van de accu. Maak de polen schoon en start opnieuw op. Als het rode ledlampje opnieuw knippert zijn uw accu's beschadigd.
	2 De oranje en groene ledlampjes knipperen om de beurt tijdens het opladen.	Thermische beveiliging van de lader.	Wacht enkele minuten (5 tot 10 minuten) om het apparaat te laten afkoelen. Het opladen begint automatisch weer zodra de temperatuur voldoende gedaald is.
	Het oranje ledlampje knippert langer dan 3 uur en wordt niet groen.	De accu is gesulfateerd of zeer leeg.	De oplader detecteert de aanwezigheid van een gesulfateerde of diep ontladen accu. De oplader zal proberen de accu te herstellen met behulp van een speciale laadcyclus van 24 uur.
	4 Geen enkel ledlampje gaat branden.	De zekering is gesmolten : overbelasting op de netspanning.	Vervang de zekering. Controleer uw netspanning.
		Geen accu.	De oplader detecteert geen accu of uw accu is niet meer te herstellen (spanning >0,5V).
		Polariteitsomwisseling van de accu's.	Sluit de rode kabel aan op de (+) pool en de zwarte kabel op de (-) pool van de accu.
5 In de 24V modus knipperen het oranje en groene laadlampje abnormaal	Probleem met de netspanning.	Controleer uw netspanning.	
5 In de 24V modus knipperen het oranje en groene laadlampje abnormaal	Om een externe accu van 24V op te laden heeft de Energy Station 2 interne accu's nodig om te functioneren.	Plaatsen van de ontbrekende interne accu(s).	
TEST MODUS	1 Na op de testknop gedrukt te hebben, gaat geen enkel lampje branden.	Het apparaat is aangesloten op de netspanning en de laad-schakelaar staat op aan.	Zet het apparaat uit (laad-schakelaar op 0) of koppel het apparaat los van de 230V netspanning. Druk opnieuw op de testknop.
		Geen accu.	Controleer de aansluitingen van de interne accu (klemmen....)
		De spanning van de accu is te laag.	In deze modus wordt de lader gevoed via de te testen accu. Als de spanning van de accu te laag is (<6V), zal geen enkel ledlampje gaan branden.
	2 2 ledlampjes knipperen afwisselend	De test actualiseert zichzelf iedere 0.5 seconden. De accuspanning bevindt zich op de grens.	Neem, bij het opnemen van het resultaat, het minst gunstige geval.

ISTRUZIONI DI SICUREZZA



Questo manuale descrive il funzionamento del carica-batterie e le precauzioni da seguire per vostra sicurezza. Leggere attentamente prima dell'uso e conservare con cura per poter consultarlo successivamente. Queste istruzioni devono essere lette e comprese prima dell'uso. Ogni modifica o manutenzione non indicata nel manuale non deve essere effettuata. Ogni danno corporale o materiale dovuto ad un uso non conforme alle istruzioni presenti in questo manuale non potrà essere considerata a carico del fabbricante. In caso di problema o d'incertezza, si prega di consultare una persona qualificata per manipolare correttamente il dispositivo. Questo dispositivo deve essere usato soltanto per fare la ricarica e/o riavvio i limiti indicati sul dispositivo e su questo manuale. Bisogna rispettare le istruzioni relative alla sicurezza. In caso di uso inadeguato o pericoloso, il fabbricante non potrà essere ritenuto responsabile.



Dispositivo da usare all'interno. Non deve essere esposto alla pioggia.

Questo dispositivo può essere usato da bambini di età superiore a 8 anni, da persone con capacità fisiche, sensoriali o mentali ridotte e da persone senza esperienza o conoscenze, se esse sono correttamente sorvegliate o se le istruzioni relative all'uso del dispositivo in sicurezza gli sono state trasmesse e che i rischi intrapresi sono stati presi in considerazione. I bambini non devono giocare con il dispositivo. Le pulizie e la manutenzione fatti dall'utente non devono essere effettuati da bambini non sorvegliati.

Non usare in nessun caso per caricare pile o batterie non ricaricabili.

Usare esclusivamente il caricabatterie fornito con il dispositivo per ricaricare la batteria.

Non usare il dispositivo se il cavo di alimentazione o la presa sono danneggiati.

Non caricare mai una batteria ghiacciata o danneggiata.

Non coprire il dispositivo.

Non spostare il dispositivo in prossimità di fonti di calore e temperature spesso elevate (superiori a 50°C)

Non ostruire le aperture della ventilazione. Riferirsi alla parte installazione prima di usare il dispositivo.

Il modo di funzionamento automatico così come le restrizioni applicabili all'uso sono spiegate in seguito su questo manuale.



Rischio di esplosione e d'incendio!

Una batteria in carica può emettere dei gas esplosivi.



- Durante la carica, la batteria deve essere messa in un luogo ben ventilato.



- Evitare fiamme e scintille. Non fumare.

- Proteggere le superficie della batteria da corto-circuiti.



Rischio di proiezioni acide!



- Portare occhiali e guanti di protezione.



- In caso di contatto con gli occhi o con la pelle, sciacquare abbondantemente e consultare un medico immediatamente.

Connessione / Sconnessione:

- Scollegare l'alimentazione prima di collegare o scollegare le connessioni della batteria.

- Il terminale della batteria non collegato al telaio deve essere collegato per primo. L'altra connessione deve essere effettuata sul telaio, lontano dalla batteria e dal serbatoio del carburante. Il caricatore del carica batterie deve essere collegato alla rete elettrica.

- Dopo l'operazione di carica, scollegare il caricatore della batteria dalla presa poi togliere la connessione dal telaio e in seguito la connessione della batteria, nell'ordine indicato.

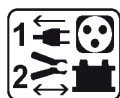

Collegamento:



- Questo dispositivo deve essere collegato ad una presa di corrente con messa a terra.

- Questo dispositivo è dotato con una protezione con fusibile

- Il collegamento alla rete di alimentazione deve essere fatta in conformità con le regole d'installazione nazionali.

Manutenzione:



- Se il cavo di alimentazione è danneggiato, esso deve essere sostituito dal fabbricante, dal suo servizio post-vendita o da persone di qualifiche simili per evitare pericoli.



- La manutenzione deve essere effettuata da una persona qualificata
- **Attenzione!** Scollegare sempre la schede dalla presa elettrica prima di effettuare ogni manipolazione sul dispositivo.
- Se il fusibile interno è fuso, esso deve essere sostituito dal fabbricante, dal suo servizio post-vendita o da persone di qualifiche simili, per evitare pericoli.
- Regularmente, togliere il coperchio e spolverare all'aiuto del soffiatore.Cogliere l'occasione per far verificare le connessioni elettriche con un utensile isolato da persone qualificate.
- Non usare in nessun caso solventi o altri prodotti pulenti aggressivi.
- Pulire le superfici del dispositivo con uno straccio secco.

Regolamentazione:



- Dispositivo in conformità con le direttive europee
- La dichiarazione di conformità è disponibile sul nostro sito internet.



- Marca di conformità EAC (Comunità Economica Eurasiatica)



Scarto:

- Questo materiale è soggetto alla raccolta differenziata. Non deve essere smaltito con i rifiuti domestici.
- L'accumulatore elettrico presente sul dispositivo è riciclabile. Si prega di procedere in conformità con le prescrizioni di riciclaggio in vigore.
- Il dispositivo deve essere imperativamente scollegato dalla rete elettrica prima di ritirare la batteria.

DESCRIZIONE GENERALE

Energy Station è un avviatore autonomo destinato all'avviamento di veicoli dotati di batteria da 12 V /24 V. Il carrello permette di posizionare 1 o 2 batterie da 12V (6 elementi da 2V) con capacità che arriva fino a 180 Ah ciascuna. L'apparecchio integra 2 caricabatterie automatici per caricare le batterie interne ma anche esterne e un tester per batterie. In modalità avviatore, l'elettronica del veicolo è protetta contro le sovratensioni.

MONTAGGIO

Carrello

Viti: 4 viti autofilettanti, 8 viti M5x12, 2 viti M6x50, 30 vitiM8x12, 30 bulloni M8 Utensili necessari al montaggio (non forniti): 1 set chiavi esagonali,1 chiave estremità 10 e 8 e 1 cacciavite con ghiera torx T20 (per la maniglia)

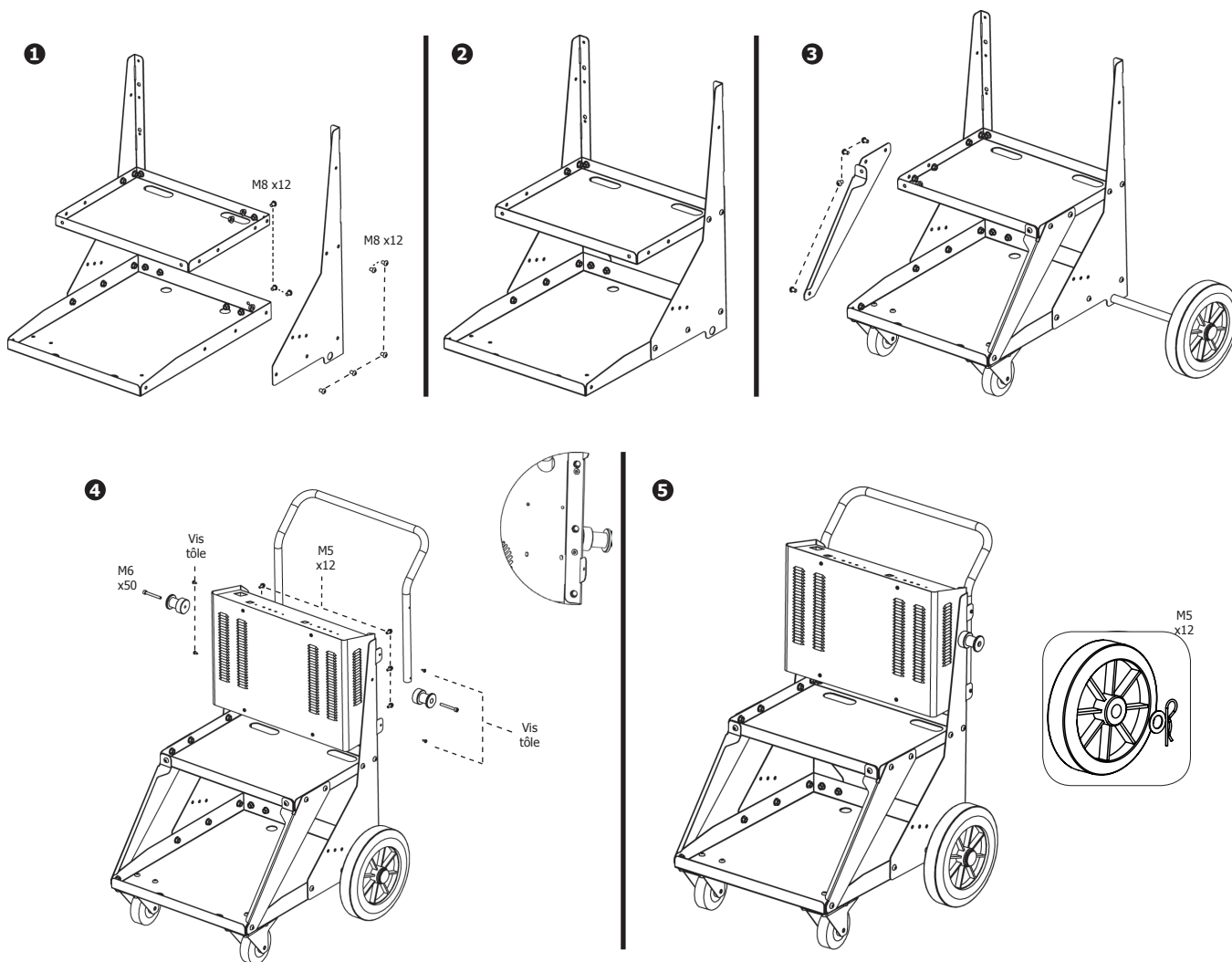

Batterie interne e morsetti di carica

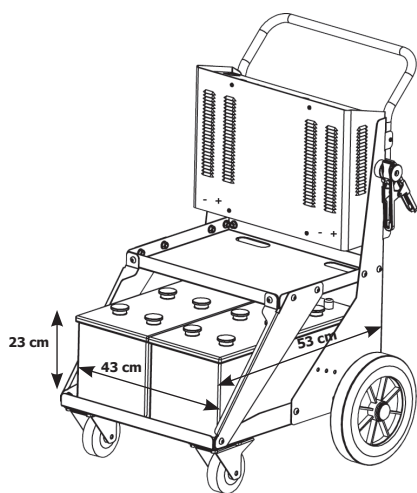

Prima di qualsiasi utilizzo, installare le due batterie « interne » (non fornite): batterie al piombo ad elettrolito liquido o gel 12V con capacità da 120 a 180 Ah massimo ciascuna. Le loro dimensioni non devono superare 45 x 53 x 23 cm e il peso totale max 100 kg.

Per installarle :

Scollegare il cavo di alimentazione o posizionare l'interruttore su « 0 ».

Fissare le 4 fascette di serraggio fornite sui 4 cavi.

Raccordare le batterie all'Energy Station rispettando le polarità :

- cavo rosso al + della batteria.
- cavo nero al - della batteria.

UTILIZZO : ATTENZIONE

Quando non utilizzati, i morsetti di carica devono imperativamente essere posizionati sul supporto e non sulla maniglia, per evitare qualsiasi rischio di arco elettrico e cortocircuito che provocano la scarica profonda delle batterie.

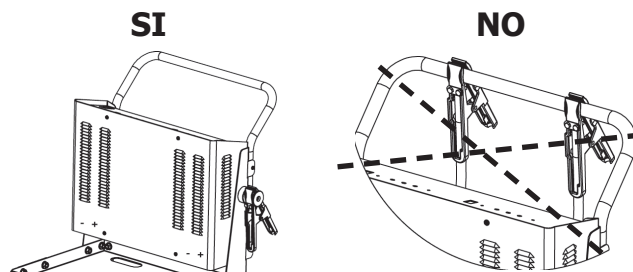

FUNZIONE AVVIATORE

Modo 12V

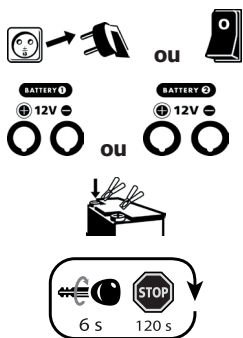

- Scollegare il cavo di alimentazione o posizionare l'interruttore su « 0 ».
- Connettere i cavi sulle uscite della batteria 1 o 2.
- Connettere i morsetti alla batteria del veicolo da avviare rispettando le polarità.
- Andare al posto di guida del veicolo e girare la chiave di contatto. Se il motore non si avvia, aspettare 3 minuti tra ogni prova di avviamento (durata avviamento 6 sec max).
 - Un'attesa troppo corta fra ogni avviamento o un'insistenza sull'avviatore troppo lunga (>6 secondi) riduce le possibilità di avviamento alle prove successive (rischio di perdita di potenza).
 - Rischio di perdita d'acido e di distruzione della batteria interna in caso di non rispetto dei tempi consigliati.
 - Se il veicolo non si avvia, può avere un problema diverso dalla batteria in cattivo stato: alternatore, candele di preriscaldamento...
- Ricaricare le batterie dopo ogni utilizzo (cf. funzione caricabatterie).

Modo 24V

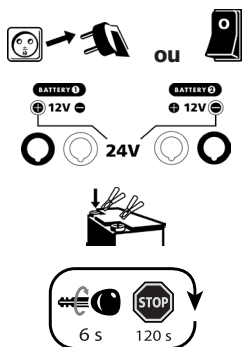

- Scollegare il cavo di alimentazione o posizionare l'interruttore su « 0 ».
- Connettere i cavi sull'uscita 24V.
- Connettere i morsetti alla batteria del veicolo da avviare rispettando le polarità.
- Andare al posto di guida del veicolo e girare la chiave di contatto. Se il motore non si avvia, aspettare 3 minuti tra ogni prova di avviamento (durata avviamento 6 sec max).
 - Un'attesa troppo corta fra ogni avviamento o un'insistenza sull'avviatore troppo lunga (>6 secondi) riduce le possibilità di avviamento alle prove successive (rischio di perdita di potenza).
 - Rischio di perdita d'acido e di distruzione della batteria interna in caso di non rispetto dei tempi consigliati.
 - Se il veicolo non si avvia, può avere un problema diverso dalla batteria in cattivo stato: alternatore, candele di preriscaldamento...
- Ricaricare le batterie dopo ogni utilizzo (cf. funzione caricabatterie).

FUNZIONE TESTER BATTERIE INTERNE

Per testare le batterie dell'Energy Station :



- Scollegare il cavo di alimentazione o posizionare l'interruttore su « 0 ».
- Premere sul pulsante della batteria da testare, si visualizzano i seguenti risultati:

- ○ ● **OK** Spia verde : batteria carica (tensione superiore a 12.8V). => avviamento possibile.
- ● ○ Spia arancione : batteria parzialmente carica (tensione tra 12.8V e 12.4V), => si consiglia di ricaricare prima dell'utilizzo.
- ○ ○ Spia rossa : batteria scarica (tensione inferiore a 12.4V). => avviamento impossibile.
- ○ ○ or Nessuna spia : nessuna batteria individuata o batteria profondamente scarica (<6V) => avviamento impossibile

Nb: Il test è significativo solo se la batteria è a riposo da almeno 15 minuti.











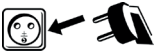

FUNZIONE CARICABATTERIE

Ricarica batterie interne dell'Energy Station

Affinché l'Energy Station sia sempre operativo e affinché rilasci la potenza di avviamento massima, è consigliato ricaricarlo dopo ogni utilizzo e lasciarlo in carica fino al successivo utilizzo.

L'Energy Station integra 2 caricabatterie automatici che caricano e mantengono la carica al 100% senza sorveglianza delle 2 batterie interne (Floating System).

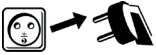
Per caricare le batterie interne :

- 
 - Collegare il caricabatterie alla presa 230V 50/60Hz.
- 
 - Mettere l'interruttore del caricabatterie in posizione « I ».
- 
 - Prima di iniziare la carica, l'apparecchio vi indica lo stato della batteria per 2 sec. :
- 
 - Spia rossa : batteria fortemente scarica.
- 
 - Spia arancione : batteria scarica ma è possibile un avviamento.
- 
 - Spia verde : batteria carica.
- 
 - L'apparecchio vi indica in seguito lo stato della carica :
- 
 - Spia arancione fissa : carica – aumento di tensione della batteria. (12 ore max)
- 
 - Spia arancione lampeggiante – regolatore di tensione (2 ore o 24 ore se la batteria è solfatata).
- 
 - Spia verde : batteria carica. Accensione possibile. Lasciare l'apparecchio collegato alla rete se non lo utilizzate.
- 
 - Quando la batteria è carica, posizionare l'interruttore su 0.
- 
 - Scollegare il cavo di alimentazione.
- 
 - Scollegare i morsetti.

RICARICARE BATTERIE ESTERNE

Il caricabatterie ricarica le batterie ad elettrolito liquido o gel 12 e 24V da 35 Ah a 225 Ah.

In modalità 12V : per ricaricare rapidamente le batterie esterne, si consiglia che la batteria interna dell'uscita scelta sia carica.

In modalità 24V : è imperativo avere le batterie presenti e cariche.

Per caricare le batterie esterne :

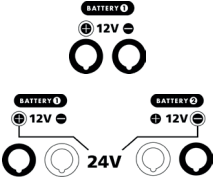
- 
 - Connettere i cavi alle uscite necessarie 12V (uscita 1 o 2), 24V
 - Collegare i morsetti (+ rosso e - nero) ai terminali + e - della batteria assicurando un buon contatto.
- Controllare l'andamento di carica delle batterie interne.



ANOMALIE, CAUSE, RIMEDI

	ANOMALIE	CAUSE	RIMEDI
MODALITÀ AVVIATORE	❶ Il veicolo non parte.	Le batterie interne sono scariche.	Verificare lo stato delle batterie interne premendo sul pulsante test. Ricaricarle se necessario.
		Avete effettuato parecchi tentativi di avviamento consecutivi.	"Aspettare 3 minuti fra 2 tentativi di avviamento. Un avviamento non deve durare più di 7 secondi."
		Errore di tensione.	Verificare che la tensione di avviamento selezionata corrisponda con la tensione della batteria del veicolo.
	❷ Violente scintille appaiono al momento del contatto dei morsetti con la batteria del veicolo.	Errore di tensione.	Verificare i collegamenti e che la tensione di avviamento corrisponda alla tensione selezionata.
		Inversione di polarità.	Collegare il cavo rosso sul terminale positivo (+) della batteria e il cavo nero sul terminale negativo (-) della batteria.
	❸ Le batterie interne sono cariche, la scelta della tensione di avviamento è corretta ma il veicolo non si avvia.	Problema del veicolo (raddrizzatore, avviatore, candele di preriscaldamento...)	Consultare un esperto.
MODALITÀ CARICABATTERIE	❶ Il led rosso lampeggia (dopo 24h di carica).	La batteria non si carica o la sua tensione non sale sufficientemente.	Verificare che le fascette siano ben strette ai terminali della batteria. Pulire i terminali e riavviare la carica. Se il led rosso lampeggia ancora, le vostre batterie sono danneggiate.
	❷ I leds arancione e verde lampeggiano alternativamente durante la carica.	Protezione termica del caricabatterie.	Pazientate qualche istante (5-10 minuti) per lasciar raffreddare l'apparecchio. La carica ricomincerà automaticamente quando la temperatura si sarà sufficientemente abbassata.
	❸ Il Led giallo lampeggia per più di 3 ore e non passa mai al verde.	La batteria è solfatata oppure fortemente scarica.	Il caricabatterie individua la presenza di una batteria solfatata o profondamente scarica. Il caricabatterie proverà a ripristinarla con un ciclo di carica specifico di più di 24 ore.
	❹ Nessun led si accende.	Il fusibile è fuso : sovrintensità nell'alimentazione.	Sostituire il fusibile. Verificare la vostra rete di alimentazione.
		No batteria.	Il caricabatterie non individua batterie o la vostra batteria è irrecuperabile (tensione >0,5V).
		Inversione di polarità delle batterie.	Collegare il cavo rosso sul terminale (+) della batteria e il cavo nero sul terminale (-).
❺ In modalità 24V, le spie di carica arancione e verde lampeggiano in modo anomalo.	Problema della rete d'alimentazione.	Verificare la vostra rete di alimentazione.	
❻ In modalità 24V, le spie di carica arancione e verde lampeggiano in modo anomalo.	Per caricare una batteria esterna da 24V, Energy Station ha bisogno delle sue 2 batterie interne per funzionare.	Inserirle nel caso in cui mancassero.	
MODALITÀ TESTER	❶ Dopo aver premuto sul tasto test, nessuna spia si accende.	L'apparecchio è collegato alla rete e l'interruttore di carica è acceso.	Spegnere l'apparecchio (interruttore carica su 0) o scollegare il caricabatterie dalla rete 230V. Premere di nuovo sul pulsante test.
		Non c'è batteria.	Verificare i collegamenti della batteria interna (fascetta di serraggio...)
		La tensione della batteria è troppo debole.	In questa modalità il caricabatterie si alimenta attraverso la batteria da testare. Se la tensione della batterie è troppo debole (<6V), non si accende nessun led.
	❷ 2 leds lampeggiano ad intermittenza.	Il test si attiva ogni 0.5 secondo. La tensione della batteria si blocca sul limite di oscillazione.	Al momento della lettura prende in considerazione il caso più sfavorevole.

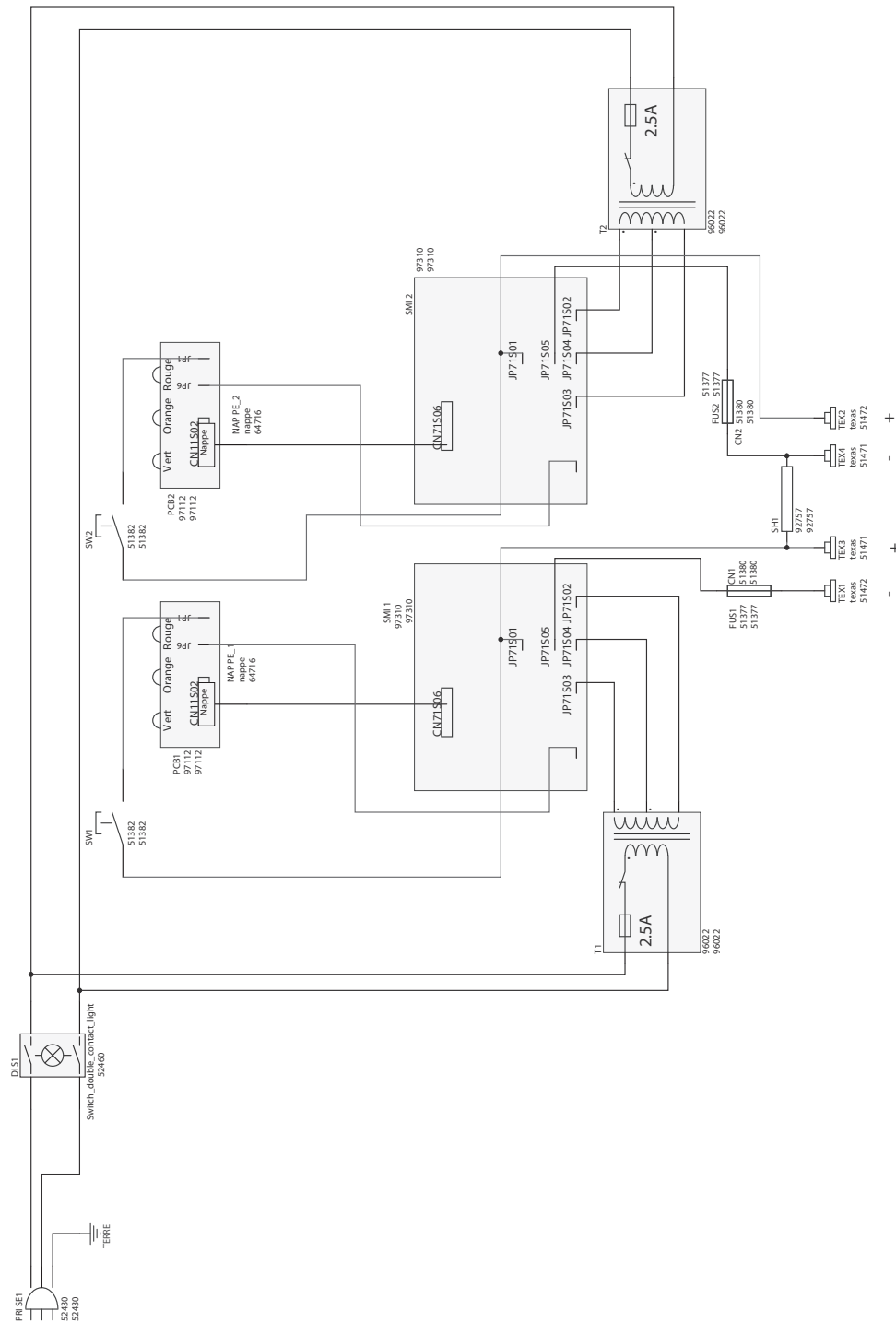
**SCHÉMAS ÉLECTRIQUES / CIRCUIT DIAGRAM / SCHALTPLAN / DIAGRAMA ELECTRICO /
ЭЛЕКТРИЧЕСКАЯ СХЕМА / ELEKTRISCHE SCHEMA / SCHEMI ELETTRICI**



PICTOGRAMMES / SYMBOLS / ZEICHENERKLÄRUNG / PICTOGRAMAS / СИМВОЛЫ / PICTOGRAMMEN / PITTOGRAMMI

	<p>Produit dont le fabricant participe à la valorisation des emballages en cotisant à un système global de tri, collecte sélective et recyclage des déchets d'emballages ménagers. / Product whose manufacturer is involved in the packaging's recycling process by contributing to a global system of sorting, collecting and recycling of households' packaging waste. / Für die Entsorgung Ihres Gerätes gelten besondere Bestimmungen (Sondermüll). / Producto sobre el cual el fabricante participa mediante una valorización de los embalajes cotizando a un sistema global de separación, recogida selectiva y reciclado de los deshechos de embalajes domésticos. / Продукт, производитель которого участвует в переработке упаковки путем отчислений в глобальную систему сортировки, раздельного сбора и переработки отходов упаковки. / Prodotto con cui il fabbricante partecipa alla valorizzazione degli imballaggi in collaborazione con un sistema globale di smistamento, raccolta differenziata e riciclaggio degli scarti d'imballaggio.</p>
	<p>Produit recyclable qui relève d'une consigne de tri (selon le décret n°2014-1577) / Recyclable product that falls within waste sorting recommendations (according to Decree n° 2014-1577). / Recyclingprodukt, der durch Mülltrennung entsorgt werden muss. (gemäß Dekret n°2014-1577). / Producto reciclable que requiere una separación determinada (según el Decreto n°2014-1577). / Перерабатываемый продукт, подпадаемый под определенные правила сортировки (Декретом № 2014-1577). / Prodotto riciclabile soggetto a raccolta differenziata (secondo il decreto n°2014-1577)</p>
<p>IP 21</p>	<p>Protégé contre l'accès aux parties dangereuses des corps solides de diam>12,5mm (équivalent doigt de la main). Protégé contre les chutes verticales de gouttes d'eau. / Protected against rain and against fingers access to dangerous parts. / Schutz vor Eindringen von festen Fremdkörpern (Durchmesser >12,5mm = Finger einer Hand). Schutz gegen Berühren mit einem Finger und senkrecht fallendes Tropfwasser. / protegido contra el acceso a partes peligrosas con el dedo, y contra las caídas verticales de gotas de agua. / Защищен против доступа твердых тел диаметром > 12,5 мм (размером с палец руки) в опасные места. Защищен против доступа пальцев в опасные места и против вертикального попадания капель воды. / Beschermd tegen toegang tot gevaarlijke delen met een vinger en tegen verticaal vallende waterdruppels. / Aree Pericolose protette per impedire il contatto con l'utente, e contro cadute verticali di gocce d'acqua. / Partes perigosas protegidas para evitar contato com o usuário, e contra quedas verticais de gotas água. / Protégé contre l'accès aux parties dangereuses des corps solides de diam>12,5mm (équivalent doigt de la main). Protégé contre les chutes verticales de gouttes d'eau.</p>
<p>< 50dB</p>	<p>Niveau de bruit / Noise level / Störpegel / Nivel de ruido / Уровень шума / Geluidsniveau / Livello di rumore</p>

SPECIFICATIONS TECHNIQUES / TECHNICAL SPECIFICATIONS / TECHNISCHE ANGABEN / ESPECIFICACIONES TÉCNICAS / ТЕХНИЧЕСКИЕ ХАРАКТЕРИСТИКИ / TECHNISCHE SPECIFICATIES / SPECIFICHE TECNICHE

<p>Tension d'alimentation / Voltage input / Netzspannung / Voltaje input / Рабочее напряжение / Netspanning / Tensione di alimentazione</p>	<p>230V 50/60Hz</p>
<p>Puissance nominale max / Maximum nominal power / maximale nominale Leistung / Potencia nominal máxima / Максимальная номинальная мощность / Maximaal nominaal vermogen / Potenza nominale max</p>	<p>550 W</p>
<p>Tension de charge / Charging voltage / Ladespannung / Tensión de carga / Напряжение холостого хода / Laadspanning / Tensione di carica</p>	<p>2.5V – 14.8V ± 0.1V</p>
<p>Courant de charge / Charging current / Ladestrom / Corriente de carga / Ток заряда / Laadstroom / Corrente di carica</p>	<p>2x15 A max</p>
<p>Capacité nominale de charge / Nominal charging capacity / nominale Batteriekapazität / Capacidad nominal de carga / Номинальная мощность зарядки / Nominale laad-capaciteit / Capacità nominale di carica</p>	<p>180 Ah max</p>

Type de batterie / Battery type / Batterie Typ / Tipo de batería / Категория аккумулятора / Type Accu / Tipo di batteria	batteries de 12V (6 éléments de 2V) au plomb / 12V lead batteries (6 2V cells) / 12V Bleibatterien (6 x 2V Elemente) / 12V lead batteries (6 2V cells) / baterías de 12V (6 elementos de 2V) al plomo / 12В свинцовых аккумуляторов (6 элементов по 2В) / 12V loodaccu's (6 elementen van 2V)
Courbe de charge / Charging curve / Ladekurve / Curva de carga / Charging curve / Laadcurve / Curva di carica	WUoU
Fonction Test / Test function / Testmodus / Función de test / Кривая заряда / Test Functie	Precision : ± 0,1V
Température de fonctionnement / Arbeits- Temperaturbereich / Temperatura de funcionamiento / температура использования / Werktemperatuur / Temperatura di funzionamento	0°C → 60°C
Température de stockage / Storing temperature / Lager- Temperaturbereich / Temperatura de almacenamiento / Темпертура хранения / Opslagtemperatuur / Temperatura di stoccaggio	-20°C → + 80°C
Indice de protection / Protection rating / Clase de protección / Schutzklasse / Класс защиты / Beschermingsklasse / Indice di protezione	IP21
Poids de l'appareil / Machine weight / Gewicht / Peso del aparato / Класс защиты / Gewicht van het apparaat / Poids de l'appareil	36Kg
Dimension (L x l x H) / Dimensions (L x l x H) / Абмаße (L x B x H) / Dimensiones (L x l x H) / Размеры (ДxШxВ) / Afmetingen (L x B x H) / Dimensioni (L x l x H)	70cm x 62cm x 92cm

COMPOSANTS / COMPONENTS / KOMPONENTEN / COMPONENTES / КОМПЛЕКТУЮЩИЕ / ONDERDELEN / COMPONENTI

	ENERGY STATION
Roue diam=250mm	71376
Roue pivotante	71364
Bouton test batterie	51382
Interrupteur M/A	52460
Douille femelle rouge	51471
Douille mâle noire	51472
Support fusible	51380
Fusible 30A (x10)	054523
Connecteur cordon secteur	52431
Cordon secteur	22314
Transformateur	96022
Circuit SMI + ventilateur	94896
Circuit affichage	97112C
Jeu de câble ENERGY STATION	S81029
Support pince	90264